



**AMAZONE**

# ZG-TS

# ZG-B



Rozsiewacze firmy  
**AMAZONE** spełniają  
wymagania europej-  
skiej normy ochrony  
środowiska.



# Rozsiewacz zaczepiany ZG-TS i ZG-B

Perfekcyjnie dopasowany do Twoich wymagań!



Niezakłócony wzrost roślin uprawnych warunkiem uzyskania wysokich zbiorów. Żadne pole nie daje roślinom stałych, równych warunków wzrostu. Dlatego też w wyważonym dokarmianiu roślin zasilanie nawozami mineralnymi zawsze musi być dostosowane do indywidualnych potrzeb. Czynnikiem decydującym o maksymalnym powodzeniu nawożenia jest nie tylko wybór optymalnego nawozu lecz również efektywny rozdział składników odżywczych.

## ZG-TS

### Profesjonalny rozsiewacz nawozów granulowanych

Typ	Pojemności zbiornika
ZG-TS 7501 ProfisPro	7.500 l
ZG-TS 10001 ProfisPro	10.000 l

#### Obszar zastosowania

- ✔ nawozy mineralne
- ✔ nawozy granulowane
- ✔ Nasiona
- ✔ granulowane preparaty do zwalczania ślimaków

## ZG-B

### Urządzenie o wszechstronnym zastosowaniu

Typ	Pojemności zbiornika
ZG-B 5500	5.500 l
ZG-B 8200	8.200 l

#### Obszar zastosowania

- ✔ Nawozy mineralne
- ✔ Nawozy granulowane
- ✔ Nawozy wilgotne

### Precyzyjne nawożenie, większe plony

	Strona
ZG-TS   Zalety urządzenia	4
ZG-TS   Przegląd	6
ZG-TS   Zbiornik	8
ZG-TS   System ważenia ProfisPro	10
ZG-TS   Układ skrętu   Regulacja siły hamowania	14
ZG-TS   Napędy tarcz rozsiewających	16
ZG-TS   Soft Ballistic System pro	18
ZG-TS   Mechanizm rozsiewający	20
ZG-TS   System rozsiewu granicznego AutoTS	26
ZG-TS   HeadlandControl	30
ZG-TS   ArgusTwin	32
ZG-TS   WindControl	36
ZG-TS   Wyposażenie	38
ZG-TS   ISOBUS	42
ZG-B   Zalety urządzenia	52
ZG-B   Przegląd	54
ZG-B   ZG-B Special I ZG-B Super	56
ZG-B   ZG-B Drive	58
ZG-B   Mechanizm rozsiewający	60
ZG-B   Wyposażenie	62
Rozsiewacz nabudowany ZG-TS/ZG-B Truck	64
Serwis AMAZONE	66
Spreader Application Center   EasyCheck	68
Dane techniczne	70



# Rozsiewacz zaczepiany ZG-TS

Większa wydajność. Większa precyzja. Maksymalna skuteczność.

aż do **650 kg/min**

do **54 m** szerokości  
roboczej



## Korzyści dla użytkownika:

- ⊕ Precyzyjne obrazy rozsiewu na szerokości roboczej do 54 m z maks. 128 sekcjami szerokości
- ⊕ Maksymalna wydajność powierzchniowa przy ilości rozsiewu 650 kg/min i prędkościach roboczych do 30 km/h
- ⊕ System ważenia online ProfisPro – nieustannie kontrolowane dostosowanie ilości rozsiewu
- ⊕ Zarządzanie napełnianiem, z wskaźnikami poziomu napełnienia na zewnątrz, zapewnia szybki i dokładny załadunek przez tylko jedną osobę
- ⊕ Automatyczne sprawdzanie i dostosowywanie rozdziału poprzecznego za pomocą systemu monitorowania obrazu rozsiewu ArgusTwin
- ⊕ Prosta zmiana z kabiny pomiędzy rozsiewem krawędziowym, granicznym i rozsiewem przy rowach dzięki obustronnie zintegrowanemu systemowi rozsiewu granicznego AutoTS
- ⊕ Dokładne kopiowanie śladów kół ciągnika za pomocą osi skrętnej z 28° kątem skrętu
- ⊕ Wyposażenie spełniające wszystkie wymagania: oświetlenie wachlarzy rozsiewu, tarcz rozsiewających, mieszadła i wnętrza zbiornika, mobilne lub cyfrowe stanowisko testowe, systemy kamer, ...



**7.500** lub **10.000** litrów  
pojemności zbiornika

aż do **30 km/h**  
prędkości roboczej

Prędkość transportowa do

**60 km/h**



**Oś skrętna** z maks.  
**28°** kątem skrętu



WIĘCEJ INFORMACJI  
[www.amazone.pl/zg-ts](http://www.amazone.pl/zg-ts)

# ZG-TS – nowy wymiar



**SPEED**  
spreading

❗ „Precyzja i klasa!”

(profi – sprawozdanie z testu ZG-TS 01 ProfisPro - 06/2018)



Nowym rozsiewaczem zawieszonym ZG-TS 01 o pojemności zbiornika 7500 l lub 10 000 l można osiągnąć przy szerokościach roboczych do 54 m i prędkościach roboczych do 30 km/h jeszcze lepszą wydajność powierzchniową. Zintegrowany system rozsiewu granicznego AutoTS i automatyczne przełączanie sekcji szerokości GPS-Switch z maks. 128 sekcjami szerokości umożliwia bardzo precyzyjne wyniki rozsiewu. System ważenia online ProfisPro zapewnia nieustanne dostosowywanie ilości rozsiewu, natomiast celem monitorowania obrazu rozsiewu ArgusTwin jest perfekcyjny rozdział poprzeczny także przy zmieniających się nawozach lub niekorzystnych warunkach pogodowych.

## Wielokrotnie nagradzany – Rozsiewa sukces – zbiera uznanie

### WindControl-System:

wg prof. dr. Karla Wilda z Wyższej Szkoły  
Techniki i Gospodarki w Dreźnie (HTW)

Srebrny medal na targach Agritechnica  
i Złoty na targach AGROSALON



### ArgusTwin:

Oczy rozsiewacza.  
Automatyczne monitorowanie obrazu  
rozsiewu

Złoty medal na targach Agritechnica



### EasyCheck:

Cyfrowe i mobilne stanowisko testowe

Srebrny medal na targach Agritechnica



Połączenie formy i osiągnięć ZG-TS 10001 zgłoszonego w kategorii „Farm machinery” przekonało i zaskoczyło jury konkursu iF, złożonego z ekspertów i projektantów z całego świata. Do kryteriów oceny jury należało, oprócz jakości projektowania, m.in. wykonanie i wybór materiałów, stopień innowacyjności oraz wpływ na środowisko, funkcjonalność i ergonomia, a także wizualizacja użytkowa i bezpieczeństwo.



# Niezmiennie wielki ZG-TS



## Olbrzymia wydajność

Dzięki pojemności zbiornika 7500 l i 10 000 l typu produktu ZG-TS są wyjątkowo wydajne i idealne do dużych struktur gospodarstw przykładających szczególną wagę do wysokiej precyzji. Ich rozmiar pozwala oszczędzać cenny czas przejazdów i załadunków. Dzięki dużemu otworowi zbiornika załadunek może odbywać się także bardzo wygodnie za pomocą ładowarki lub z silosu. Wyśrodkowana taśma nośna zapewnia optymalny przepływ materiału. Niewymagająca konserwacji taśma nośna, o stałym środkowym biegu także przy nierównomiernym obciążeniu, jest oczywiście sterowana automatycznie.

## Zalety podstawowej zabudowy

- ✔ Nisko umiejscowiony środek ciężkości zbiornika
- ✔ Niska wysokość napełniania
- ✔ Duży otwór napełniania
- ✔ Gumowa taśma nośna o niskim zużyciu
- ✔ Automatyczne sterowanie taśmy nośnej

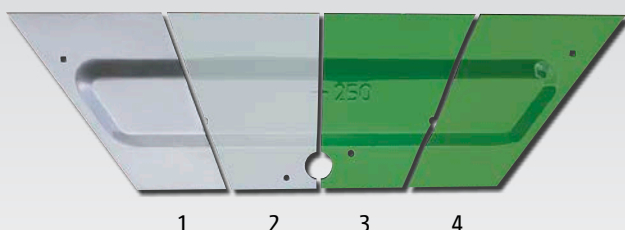

- ✔ Wysokogatunkowe kilkuwarstwowe lakierowanie zapewnia najwyższą i długotrwałą jakość
  - 1) Blacha stalowa
  - 2) Cynkowanie-fosforowanie (warstwa krystaliczna)
  - 3) Farba podkładowa – zanurzeniowo na zasadzie różnicy potencjału
  - 4) Lakier zewnętrzny



## Doskonały spływ nawozu dzięki optymalnemu kształtowi zbiornika

Dzięki wyrafinowanemu kształtowi zbiornika ZG-TS posiada on optymalny środek ciężkości, który w praktyczny sposób przeciwdziała negatywnym obciążeniom. Strome ściany zbiornika bez narożników i krawędzi gwarantują optymalny spływ, nawet na zboczach. W ten sposób znacznie ułatwiony jest także proces czyszczenia. Ponadto pozostaje wystarczające pole ruchu dla osi z kątem skrętu do 28°.

## Zalety wzornictwa zbiornika

- ✔ Optymalny przepływ materiału, także na pagórkowatym terenie
- ✔ Prosty proces czyszczenia
- ✔ Wystarczające pole manewru dla osi skrętnej
- ✔ Optymalne położenie środka ciężkości w celu uniknięcia negatywnych obciążeń
- ✔ Duży prześwit

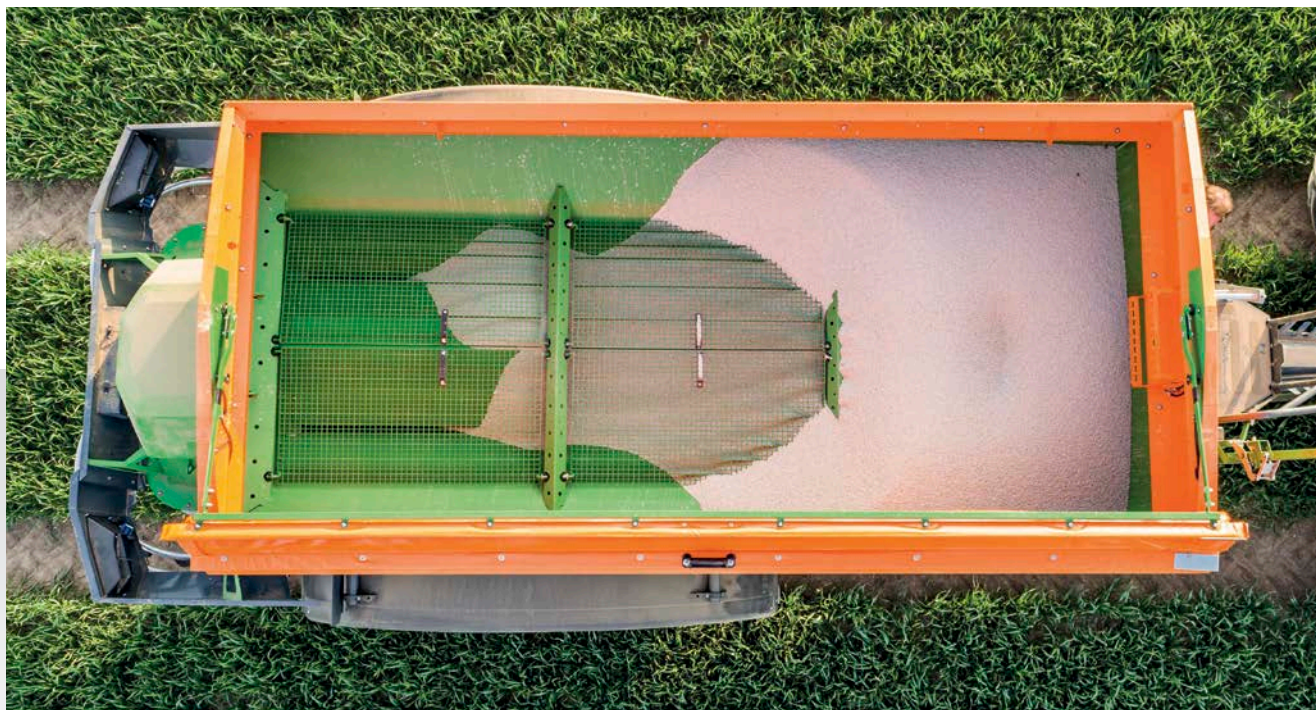
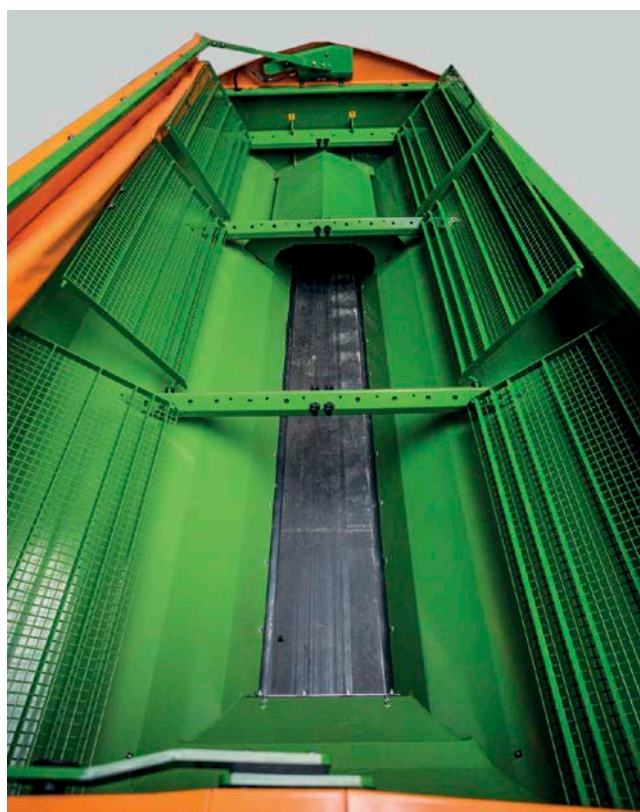



# Unikatowa technologia ważenia – ProfisPro

Kto waży, wygrywa!



## Perfekcyjny system ważenia

ProfisPro jest nowym systemem ważenia AMAZONE, łączącym maksymalny komfort z optymalnymi wynikami pracy. Oprócz kluczowej funkcji, ważenia online w celu regulacji ilości rozsiewu, wielokrotnie wykorzystywane są sygnały ważenia.

## Inteligentna technologia

W nowym zintegrowanym systemie ważenia zbiornik jest połączony z ramą za pomocą czterech czujników wagowych z oddzielną ramą jezdnią. W związku z tym nie istnieje już punkt wagowy, na który wpływają siły pociągowe ciągnika. Wynikiem są precyzyjne ważenia online o wysokiej częstotliwości! Dodatkowy czujnik nachylenia kompensuje nachylenie maszyny na zboczach. Sygnał jest jednocześnie wykorzystywany do reakcji osi skrętnej na zboczu, aby zapobiec w ten sposób zsuwaniu się ZG-TS.



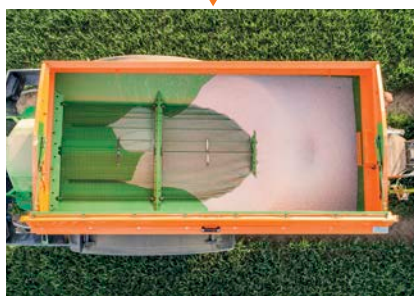

## Kalibracja online

Sygnał ważenia służy do kalibracji online i umożliwia tym samym automatyczną regulację żądanych ilości rozsiewu za pomocą zasuw dozujących.

### Zalety kalibracji online

- ✔ Wprowadzenie ilości rozsiewu i rozpoczęcie pracy
- ✔ Niezawodne wartości pomiarowe
- ✔ Automatyczna regulacja zasuw dozujących

## Inteligentne zarządzanie napełnianiem

ProfisPro jest wyjątkowo przydatny dzięki inteligentnemu zarządzaniu napełnianiem. Bez stosowania zewnętrznej wagi system podaje w każdej chwili precyzyjne informacje na temat stanu załadunku i zapobiega w ten sposób przetadowaniom i pustym przebiegom. ProfisPro wyznacza nowe standardy także, jako pomoc przy napełnianiu lub dzięki ciągłemu pomiarowi ilości nawozu pozostającej w zbiorniku.

### Zalety zarządzania napełnianiem

- ✔ Niezawodna pomoc przy napełnianiu
- ✔ Niezawodne pomiary ilości także bez stosowania zewnętrznej wagi
- ✔ Uniknięcie niepotrzebnych pustych przebiegów i resztek

## Automatyczna regulacja siły hamowania w zależności od obciążenia

Sygnał nowego systemu ważenia online stosuje się także do określania zależnej od obciążenia siły hamowania. Za pomocą niezawodnych wyników pomiarów opracowywanych przez ProfisPro można określić optymalną siłę hamowania dla wszystkich obszarów obciążenia, co z kolei umożliwia bardzo precyzyjne dostosowanie siły hamowania.

### Zalety regulacji siły hamowania w zależności od obciążenia

- ✔ Wygoda i bezpieczeństwo podczas jazdy po drogach
- ✔ Maksymalne bezpieczeństwo w poprzecznikach i na zbozczach

# Inteligentne zarządzanie napełnianiem

Twój niezawodny asystent!



## Optymalny podział ładunku

Dzięki pomiarowi w czasie rzeczywistym za pomocą systemu ważenia ProfisPro można optymalnie wykorzystać obciążenia i naciski na oś już podczas załadunku.

Już podczas załadunku wyświetla się praktyczna informacja, jakie obciążenia spoczywają na osi i na zaczepie.

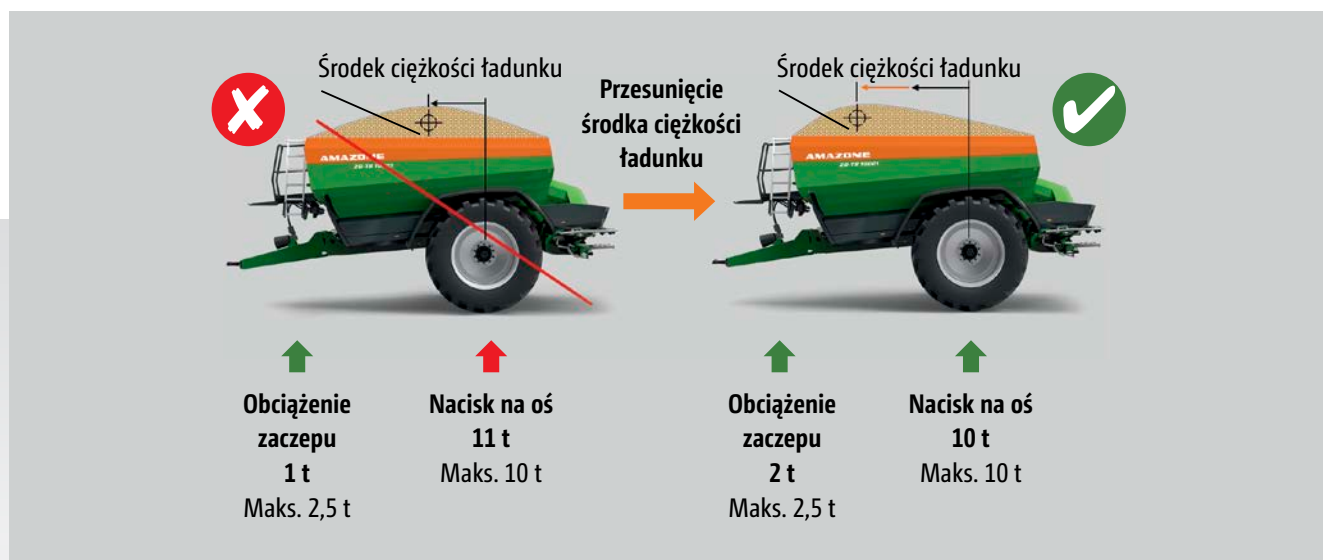





✔ Napełnianie przez jedną osobę, niezwykle proste!



✔ Świecenie się oświetlenia roboczego światłem ciągłym oznacza, że osiągnięto ilość żądaną

## Pomoc przy napełnianiu

Użytkownikom przypadnie do gustu przede wszystkim pomoc przy napełnianiu, którą oferuje oświetlenie robocze i system ważenia ProfisPro. Miganie lub świecenie się oświetlenia roboczego sygnalizuje stan napełnienia już podczas procesu napełniania. Niepotrzebna jest druga osoba do pomocy ani kilkakrotne schodzenie w celu kontroli.

❗ „Sygnały w postaci migania lamp roboczych [...] dają kierowcy pojazdu napełniającego orientację w zakresie napełnionej ilości – dzięki temu możliwe jest precyzyjne napełnianie”.

(profi – sprawozdanie z testu ZG-TS 01 ProfisPro - 06/2018)



Menu napełniania – określenie żądanej ilości napełnienia





# Zwrotny i wygodny

Perfekcyjne właściwości jazdy na ulicy i polu



60 km/h

- ❗ „Nowością wśród rozsiewaczy nawozów są osie skrętne [...] Dzięki nim maszyny są zwrotne oraz mogą kopiować ślad ciągnika”.

(profi – sprawozdanie z testu ZG-TS 01 ProfisPro - 06/2018)

## Duży komfort – ochrona upraw

- ✔ Dokładne kopiowanie śladu kół ciągnika przy rozstawie od 1,80 do 2,25 m
- ✔ Większy komfort jazdy dzięki amortyzowanym zaczepom z regulacją wysokości
- ✔ Stabilna i solidna technika podwozia, zaprojektowana do prędkości do 60 km/h
- ✔ Automatyczna regulacja siły hamowania
- ✔ Ogumienie wielkowiedmiarowe zmniejsza nacisk na glebę i umożliwia zastosowanie także w najtrudniejszych warunkach
- ✔ Możliwa średnica kół do 2,05 m





Oś skrętna z maks. 28° kątem skrętu

## Oś skrętna kopijąca ślad ciągnika

Rozsiewacz zawieszany ZG-TS wyposażony w opcjonalną oś skrętną zapewnia maksymalny kąt skrętu do 28°. Oznacza to, że: Przy rozstawie kół 1800 mm i szerokości opony 520 mm możliwe jest kopiowanie śladów ciągnika. Automatyczne kierowanie umożliwia nawet „kątownie” na zboczu. Po wyłączeniu napędu tarcz rozsiewających i przekroczeniu prędkości 15 km/h układ kierowniczy automatycznie wyłącza się i umożliwia bezpieczny transport po drogach przy prędkościach do 60 km/h.

### Zalety osi skrętnej

- ✔ Kąt skrętu do 28°
- ✔ Minimalny promień zakrętu 4,5 m
- ✔ Kopiowanie śladu ciągnika – w celu ochrony upraw
- ✔ „Kątownie” na zboczach



Regulacja siły hamowania za pomocą elektronicznego układu hamulcowego (EBS)

## Automatyczna regulacja siły hamowania

Aby zachować bezpieczeństwo na drodze również przy wyższych prędkościach i różnych stanach załadunku, do ZG-TS oferowana jest opcjonalna automatyczna regulacja siły hamowania w zależności od obciążenia. Elektroniczny układ hamulcowy (EBS) odbiera w tym celu z systemu ważenia online ProfisPro sygnał do określenia siły hamowania w zależności od obciążenia. Ponieważ system ważenia określa na bieżąco ilość materiału znajdującą się w zbiorniku, określona na tej podstawie siła hamowania dostosowuje się automatycznie. W ten sposób we wszystkich obszarach obciążenia występuje bardzo precyzyjne hamowanie. Tym samym ZG-TS spełnia także wytyczne nowego rozporządzenia UE 167/2013.

### Zalety układu hamulcowego z regulacją elektroniczną

- ✔ Hamowanie w zależności od obciążenia
- ✔ Wygodna i bezpieczna jazda po drogach
- ✔ Maksymalne bezpieczeństwo w poprzecznikach i na zboczach

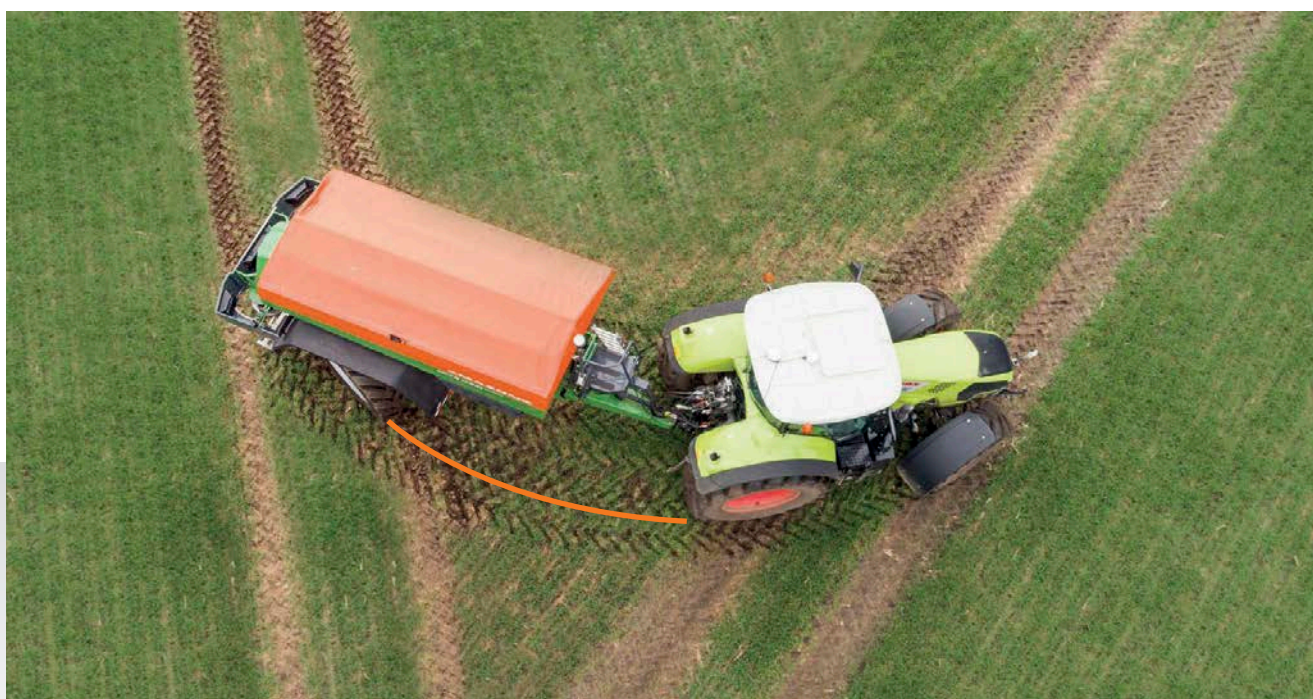

# Przemysłana technika układu rozsiewu

Skorzystaj z ponad 100 lat doświadczenia



🔘 Precyzyjne nawożenie, poprawa wzrostu roślin, większy plon.

## Hydrauliczny napęd tarcz rozsiewających

Dzięki hydraulicznemu napędowi tarcz rozsiewających można pracować niezależnie od prędkości obrotowej silnika ciągnika i przy różnych prędkościach obrotowych tarcz rozsiewających. W ten sposób oszczędzane jest paliwo, a rozsiewanie może być wyjątkowo komfortowe i precyzyjne. Przy rozsiewie granicznym rozsiewacz pracuje również z różnymi prędkościami obrotowymi tarcz rozsiewających,

dzięki czemu można uzyskać możliwie najlepszy rozdział poprzeczny zarówno w strefie nakładania się nawozu, jak i na granicy pola.

W zależności od terminala obsługowego można obsługiwać za pomocą napędu hydraulicznego do 128 sekcji szerokości.



# Napędy

Pasujące do każdej wielkości ciągnika



✔ Hydraulika pokładowa napędu hybrydowego z dodatkową pompą

## Napęd hybrydowy – napęd z systemem Load-Sensing

Rozsiewacze z napędem hybrydowym są w pełni sterowane za pomocą systemu Load-Sensing ciągnika. W przypadku ciągników o wystarczającym wydatku oleju, kabel połączeniowy ISOBUS, jak również system Load-Sensing są wystarczające, aby w pełni funkcjonalnie obsługiwać rozsiewacz.

❗ „Niezwyczajnie wygodna jest zawsze stabilna prędkość obrotowa tarcz, a przede wszystkim możliwość różnych prędkości obrotowych. Zalety systemu hydraulicznego można naprawdę poznać i docenić dopiero wówczas, gdy miało się okazję go użyć”.

(profi – Układy rozsiewu w praktyce „hydrauliczne lub mechaniczne” – 06/2017)

## Napęd hybrydowy – maksymalna wydajność także z małymi ciągnikami

W rozsiewaczach z napędem hybrydowym około dwie trzecie oleju pochodzi z systemu Load-Sensing ciągnika, a jedna trzecia jest ponownie wykorzystywana z przewodu powrotnego za pomocą 2-pompowego manometru wagowego. Zamontowana na rozsiewaczu pompa hydrauliczna jest napędzana bezpośrednio za pomocą wału odbioru mocy ciągnika. Ten system hybrydowy umożliwia zastosowanie mniejszych ciągników i jest znacznie korzystniejszy niż klasyczne systemu hydrauliki pokładowej.

✔ Standardowy filtr ciśnieniowy



# Soft Ballistic System pro

Wyjątkowo delikatne traktowanie nawozu



## 4 decydujące zalety SBS pro

Aby nawóz mineralny został podany roślinom precyzyjnie i dokładnie na całej szerokości roboczej, musi być traktowany wyjątkowo łagodnie. Nawóz, który uszkodzony jest już w rozsiewaczu, nie może zostać precyzyjnie rozsiany.

AMAZONE Soft Ballistic System pro jest już standardowo zintegrowany jako „pakiet bezpieczeństwa”. Mieszadła, elementy dozujące i tarcze rozsiewające są wzajemnie optymalnie dopasowane. Chroni to nawóz i zabezpiecza plony.

### 1. Delikatne prowadzenie

Napędzane elektrycznie, gwiazdowe mieszadła w umieszczone w dnach lejków zapewniają równy sptyw nawozu do tarcz rozsiewających. Wolno obracające się segmenty mieszadeł w kształcie gwiazd podają nawóz do otworów wylotowych. Mieszadło zmienia położenie wraz z system dozowania nawozu i dzięki temu zawsze znajduje się nad otworem wylotowym. Mieszadło wyłącza się automatycznie po zamknięciu zasowy dozującej.

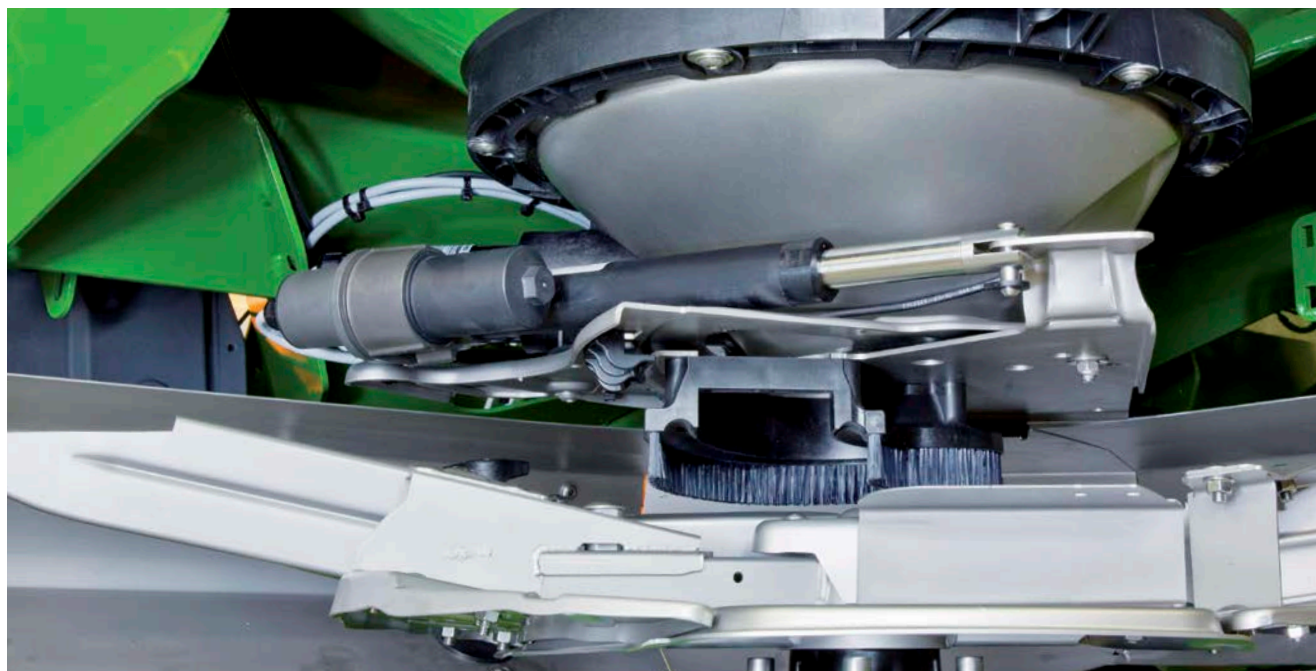

✔ Mechanizm rozsiewający, zestaw szczoteczek i tarcza rozsiewająca



## 2. Delikatne podawanie

Regulowanym system dozowania zmienia się odległość oraz kierunek wyrzutu. Zmiana liczby obrotów pozwala indywidualnie ustawić szerokość roboczą. Nawóz podawany jest centralnie na tarczy przy niewielkiej prędkości obwodowej, dzięki czemu jest tylko w bardzo nieznacznym stopniu rozdrabniany. Koncentryczne przestawianie systemu dozowania względem tarczy sprawia, że nawóz traktowany jest niezwykle delikatnie.

## 3. Delikatne przyspieszenie

Przy standardowej liczbie obrotów tarcz rozsiewających od 600 obr/min do 900 obr/min, AMAZONE Soft Ballistic System pro delikatnie przyspiesza ruch nawozu. Nawet nawozy łatwo kruszące się zachowują swoje właściwości fizyczne i tworzą czysty obraz rozsiewu.

## 4. Delikatny wyrzut

AMAZONE Soft Ballistic System pro sprawia, że do nawozu doprowadzane jest tylko tyle energii, ile potrzeba do zachowania optymalnego toru lotu i precyzyjnego obrazu rozsiewu. Łopatkę rozsiewającą są przy tym ustawione optymalnie - do tyłu w stosunku do obrotu tarczy.



# Mechanizm rozsiewający TS

Perfekcja w każdym komponencie – jak w zegarku

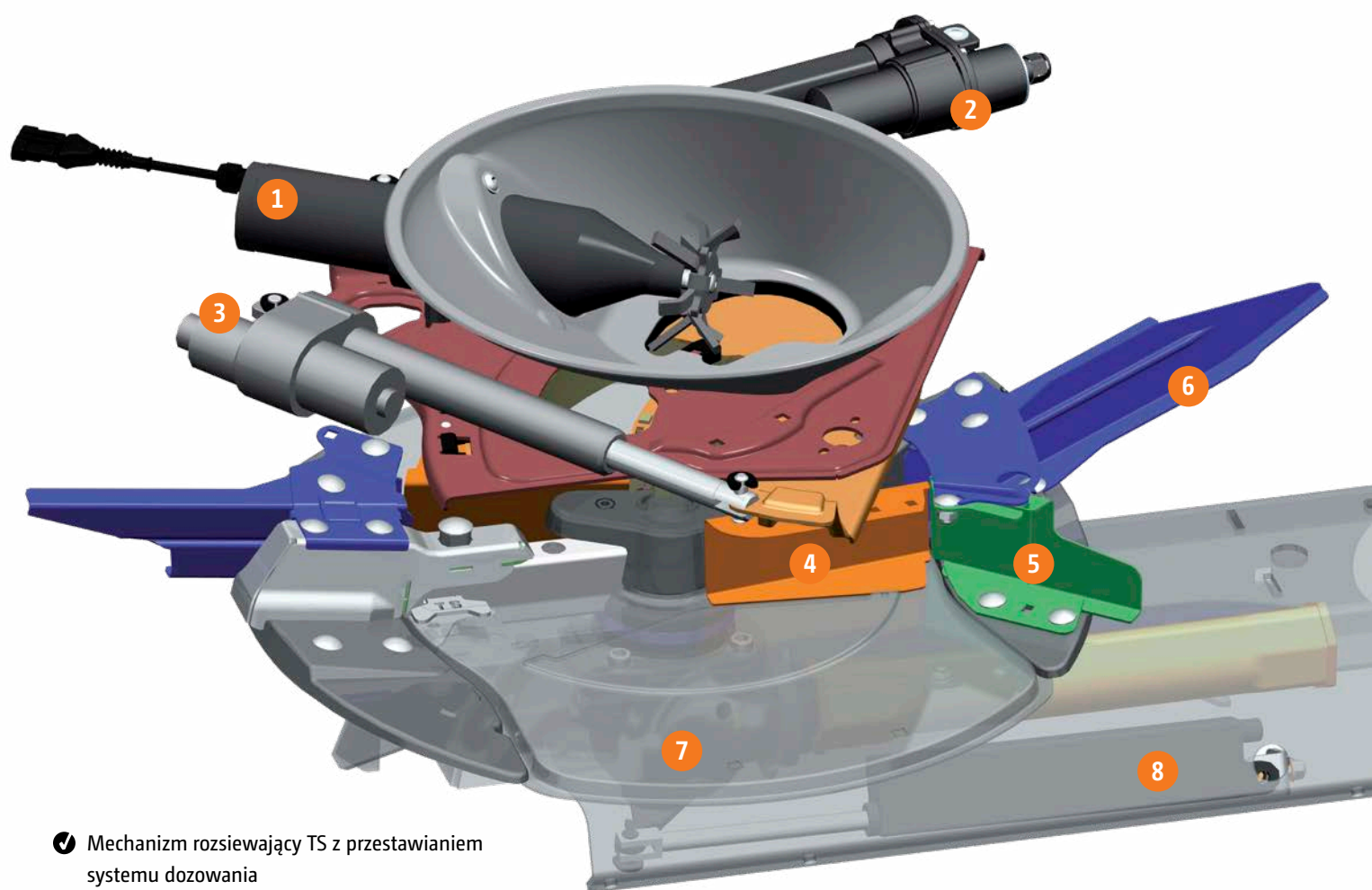

✓ Mechanizm rozsiewający TS z przestawianiem systemu dozowania

## Budowa mechanizmu rozsiewającego TS

- 1) elektryczny napęd mieszadła
- 2) elektryczny silnik przestawiania systemu dozowania
- 3) elektryczny silnik regulacyjny dawki rozsiewu
- 4) łopatką bazową
- 5) łopatką rozsiewu granicznego
- 6) łopatką rozsiewu normalnego
- 7) przekładnia AutoTS
- 8) elektryczny silnik AutoTS z kontrolą funkcji

## Właściwości mechanizmu rozsiewającego TS

- ✓ Duża odległość wyrzutu, podwójne pokrycie jeszcze przy 36 m
- ✓ Zintegrowany system rozsiewu granicznego
- ✓ Wysokie dawki aplikacji (aż do 10,8 kg/sek. wzgl. 650 kg/min.)



❗ „Do napędu mieszadła służy silnik o napięciu znamionowym 12 V i prędkości obrotowej 60 obr/min. Wyłącza się on w momencie zamknięcia zasuw i zmienia kierunek obrotów, jeśli ciało obce zablokuje mieszadło”.

(dlz agrarmagazin – Test wytrzymałości maszyny ZA-TS 3200 Profis Hydro · 02/2017)



## Mieszadło – delikatne i ostrożne

Podstawową funkcją mieszadła jest aktywne kierowanie przepływem nawozu do otworu wylotowego, aby można było rozsiewać stałą ilość nawozu. Mieszadło gwiazdowe, które jest umieszczone blisko dna zbiornika, nawet przy małych ilościach rozsiewu, aktywnie rozbija grudki nawozu przedostające się przez sito. Jeśli w końcówce lejki znajdują się ciała obce, a mieszadło będzie narażone na przeciążenie, silnik elektryczny w połączeniu z odpowiednią zasuwą automatycznie zmieni kierunek i samoczynnie wyeliminuje usterkę. Perfekcyjne współdziałanie mieszadła i zasuw jest widoczne w poprzecznikach lub przy nawożeniu klinów pola. Gdy tylko otwór dozowania zostanie całkowicie zamknięty, umieszczone nad nim mieszadło zatrzymuje się

automatycznie. W ten sposób można zaoszczędzić cenny nawóz, nie mieląc go.

### Zalety elektrycznego mieszadła

- ✔ dwa powoli pracujące mieszadła z liczbą obrotów 60 obr/min, chroniące nawóz
- ✔ automatyczne wyłączenie, gdy zamknięta jest zasawa dozująca, także jednostronnie i wzajemnie niezależnie
- ✔ automatyczna zmiana kierunku obrotów przy zablokowaniu przez ciało obce
- ✔ aktywne doprowadzenie strumienia nawozu do otworu wylotowego



❗ „Mieszadła elektryczne pracują wyłącznie przy otwartej zasuwie (niezależnie strona prawa/lewa!)”

(profi – test praktyczny „Porównanie czterech rozsiewaczy” · 01/2016)

# System dozowania AMAZONE

dla najlepszych wyników rozsiewu

## Koncentryczne przestawianie systemu dozowania

System dozowania delikatnie podaje nawóz bardzo blisko środka tarczy rozsiewającej. Takie miejsce podawania oraz niskie prędkości obwodowe powodują, że granule nawozu są traktowane bardzo łagodnie. Aby dostosować układ rozsiewu do różnych szerokości roboczych i typów nawozu, system dozowania jest obracany elektrycznie wokół środka tarcz (koncentrycznie). Odstęp między punktem podawania nawozu a środkiem tarczy rozsiewającej zawsze pozostaje taki sam.

Obrotowy system dozowania oferuje użytkownikowi duży zakres możliwych szerokości roboczych. Trzema zestawami łopatek rozsiewających uzyskuje się zakres szerokości roboczych od 15 m do 54 m.



✓ Każdy układ rozsiewu TS wyposażony w elektryczny układ regulacji jest kompatybilny z systemem Argus

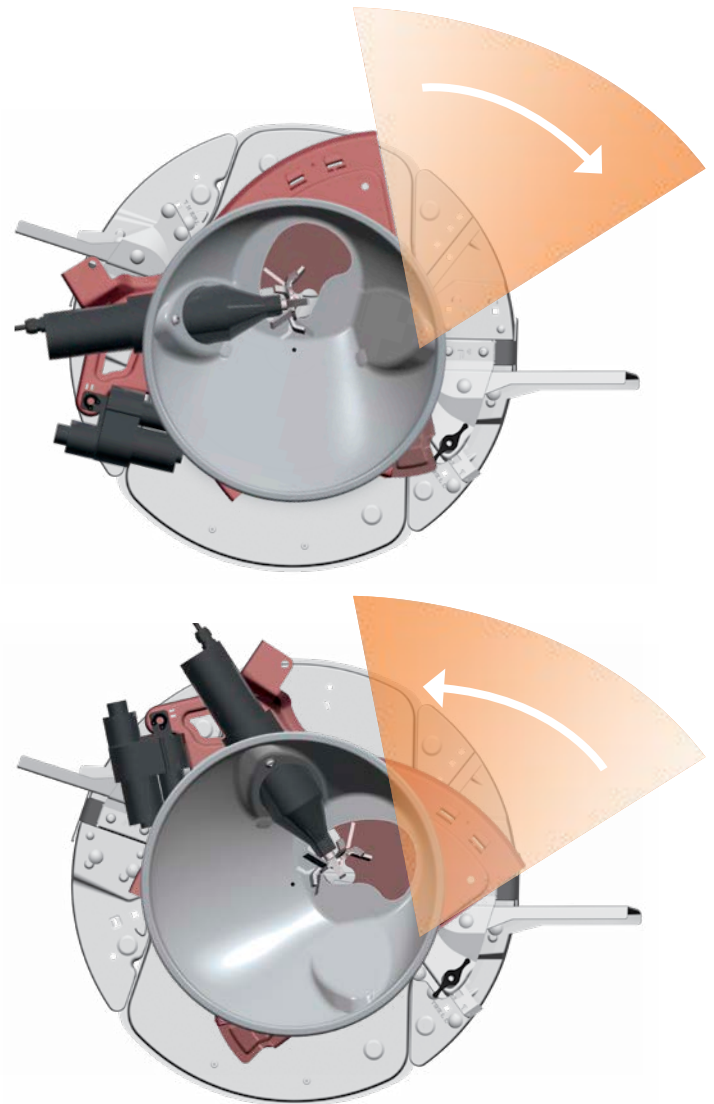

✓ Obracanie systemu dozowania wokół środkowego punktu tarczy



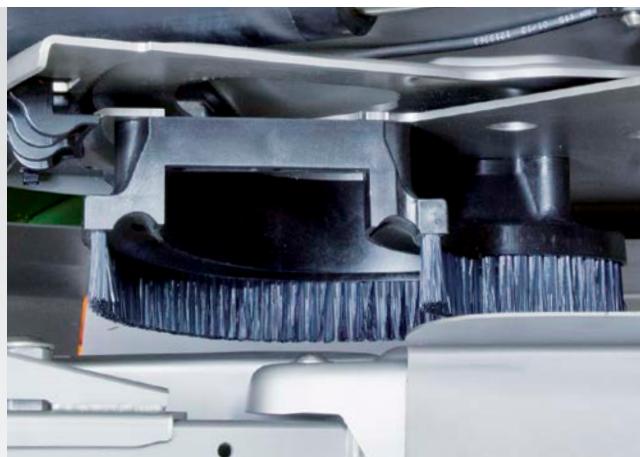

✔ Szczotka do czystego podawania na tarczę rozsiewającą

## Bardzo szybko i precyzyjnie! Elektryczne silniki

Rozsiewacz, który dzięki maksymalnym ilościom rozsiewu i prędkościom roboczym osiąga nowe wymiary w zakresie wydajności powierzchniowej, a jednocześnie ma pracować niezwykle precyzyjnie, wymaga niezwykle szybkich i precyzyjnych silników. Silniki gwarantują spełnienie wymagań na najwyższym poziomie szczególnie w przypadku zastosowań, takich jak automatyczne włączanie i wyłączenie na poprzecznikach lub w klinach pola, rozsiew za pomocą kart aplikacyjnych lub ciągłej adaptacji (ArgusTwin i WindControl).

## Czyste przekazywanie – szczotki

Bezpośrednio przy otworach wylotowych zamontowane są szczotki, których szczecina sięga górnej krawędzi łopatek, dzięki czemu nawóz jest bezpiecznie prowadzony na tarczę.

## Otwór dozowania bez efektu ilościowego

Jeśli aplikowana ma być stała ilość rozsiewu, konieczne jest dostosowanie wielkości otworu dozowania do prędkości jazdy. Dzięki zasuwie zamykającej zadanie to wykonywane jest bardzo szybko i precyzyjnie. Nerkowaty kształt otworu

dozowania sprawia, że obraz wysiewu pozostaje niezmienny i precyzyjny nawet przy różnych prędkościach roboczych, dzięki czemu nie ma konieczności regulacji położenia systemu dozowania.



Etap 1: Lekko otwarty otwór lejka



Etap 2: Otwór lejka w połowie otwarty



Etap 3: Szeroko otwarty otwór lejka

# Tarcze rozsiewające TS

Utrzymanie najwyższej precyzji przy wszystkich rodzajach rozsiewu – do 54 m szerokości roboczej

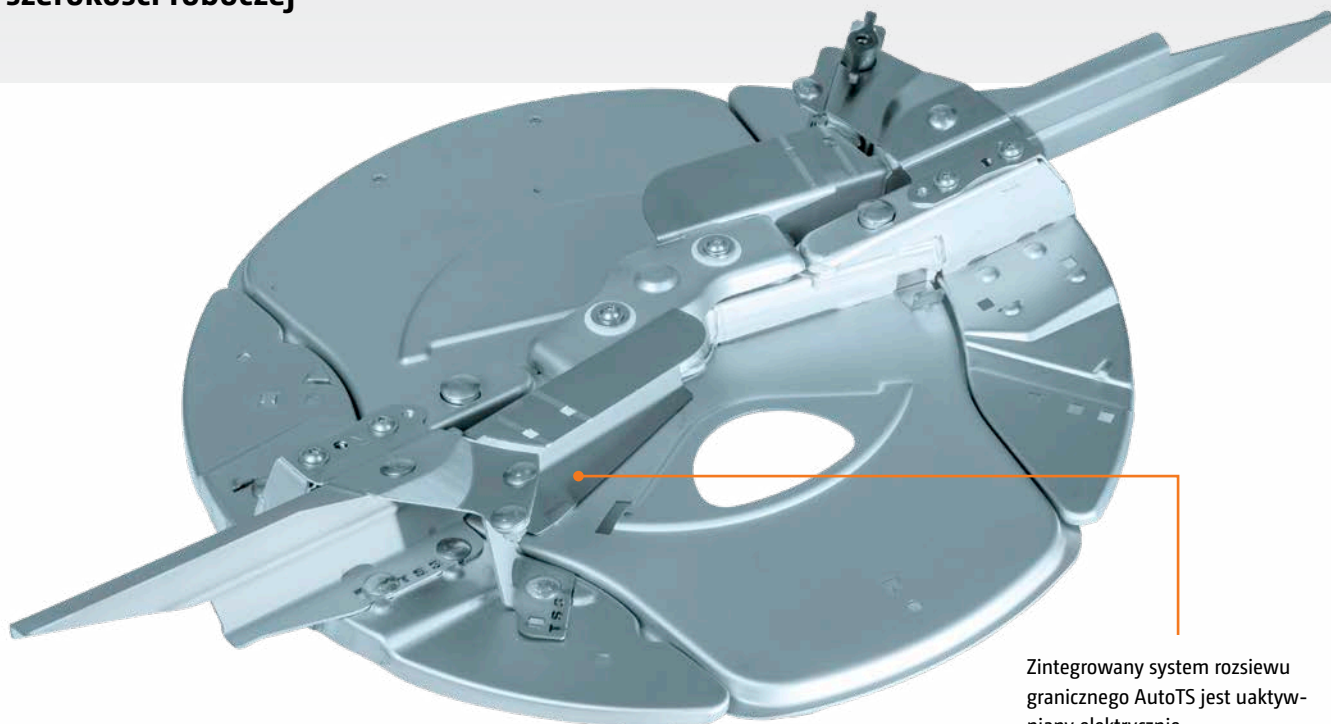

Zintegrowany system rozsiewu granicznego AutoTS jest uaktywniany elektrycznie.

## Układ rozsiewu wykonany ze stali nierdzewnej – dla długiej żywotności

W rozsiewaczach TS cały układ rozsiewu wykonany jest ze stali nierdzewnej, co zapewnia długą żywotność.

Oferowane zestawy łopatek można szybko i w prosty sposób wymieniać na tarczy za pomocą systemu wymiany. Jest to idealne i perfekcyjne rozwiązanie np. dla firm usługowych. W przypadku rozsiewu normalnego i granicznego odpowiednie łopatki rozsiewające są aktywowane za pomocą tak zwanego AutoTS bez konieczności wymiany tarczy rozsiewającej.

## Łopatki rozsiewające z utwardzoną powierzchnią

Łopatki rozsiewające pokryte są utwardzoną, odporną na ścieranie warstwą. Jest ona zbudowana z hartowanego metalu o specjalnej strukturze. Obróbka w procesie natryskiwania płomieniowego z dużą prędkością tworzy ultra twardą warstwę, chroniącą łopatki rozsiewające przed ścieraniem mechanicznym. W ten sposób osiągnięto 3-krotnie dłuższą żywotność tych elementów.

### Zestawy łopatek rozsiewających

- ✔ TS 1 = 15 m – max. 24 m
- ✔ TS 2 = 21 m – max. 36 m
- ✔ TS 3 = 24 m – max. 54 m

❗ „Do uzyskania różnych szerokości roboczych można zakładać różne segmenty łopatek rozsiewających – to bardzo wygodne rozwiązanie.“

(Profi – Sprawozdanie z testów rozsiewacza nawozów ZA-TS 4200  
Profis Hydro · 06/2013)



# Zoptymalizowany obraz rozsiewu



## Rozsiew normalny

Poprzez regulację systemu dozowania zmienia się punkt podawania nawozu na tarczy rozsiewającej i w ten sposób regulowany jest zasięg wyrzutu i rozdział poprzeczny. Szerokość roboczą można dodatkowo jeszcze bardziej indywidualnie regulować poprzez zmianę prędkości obrotowej.

## Niewrażliwy obraz rozsiewu przy wielostopniowych nakładkach

Dzięki specjalnemu kształtowi i kątowi nachylenia łopatek rozsiewających, układ rozsiewu TS tworzy wielowarstwowy obraz rozsiewu. Krótsze i dłuższe łopatki rozsiewające nie działają przeciwstawnie lecz tworzą optymalny tor lotu nawozu.

## Trójwymiarowy obraz rozsiewu

Układ rozsiewu został zaprojektowany z wykorzystaniem trójwymiarowych obrazów rozsiewu w celu zapewnienia idealnego rozkładu poprzecznego dla efektywnych szerokości roboczych do 54 m. Duże strefy nakładania się zapewniają perfekcyjny obraz rozsiewu i są znacznie bardziej stabilne w stosunku do wszystkich czynników zewnętrznych, takich jak wiatr boczny, nachylenie zbocza, wilgotność powietrza i zmieniająca się jakość nawozu.

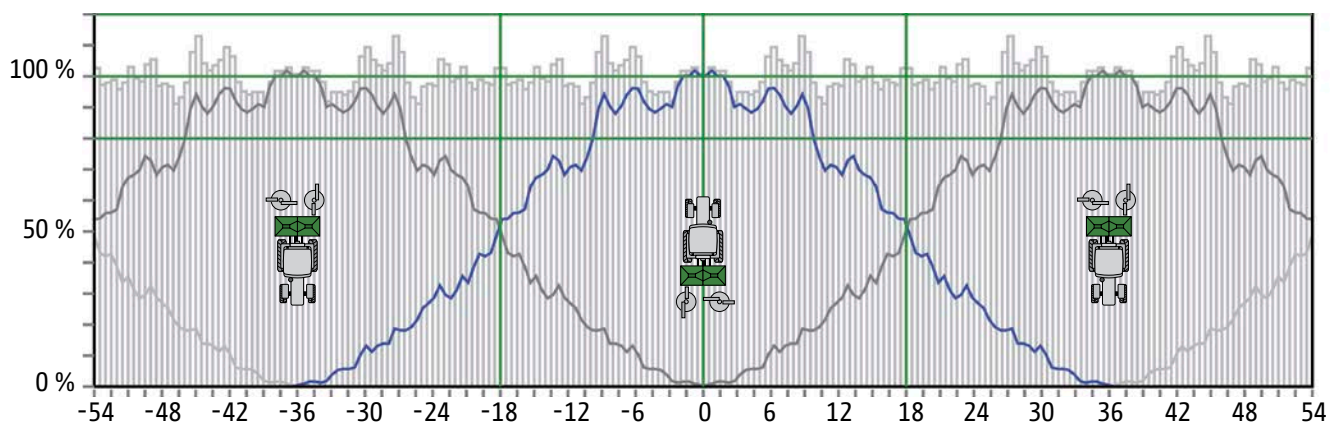
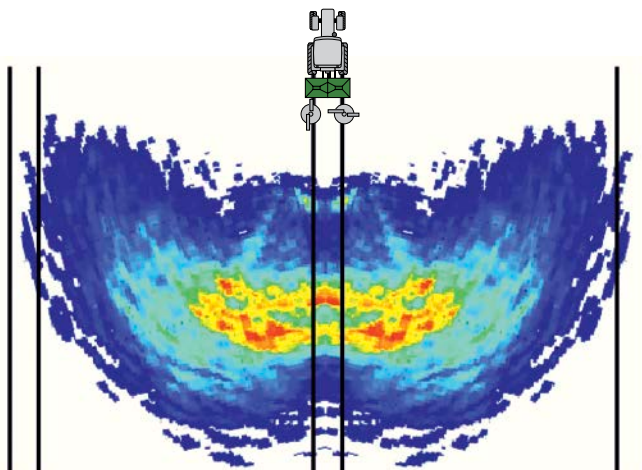

Rozdział poprzeczny  
(szerokość robocza 36 m)

Odległość wyrzutu 72 m



# System rozsiewu granicznego AutoTS

Pełna kontrola. W każdej chwili!





# Efektywne i precyzyjne!

Nawozić tylko tam, gdzie nawóz wykorzystają rośliny

## Rozsiew krawędziowy (ustawienie zorientowane na wysokość zbioru)

Sąsiednie pole jest dla rolnika powierzchnią użytkowaną rolniczo. Tu można tolerować, że niewielka ilość nawozu zostanie wyrzucona za granicę pola. Rozdział nawozu na krawędziach jest taki sam jak we wnętrzu pola i wynosi 80% żądanej dawki.

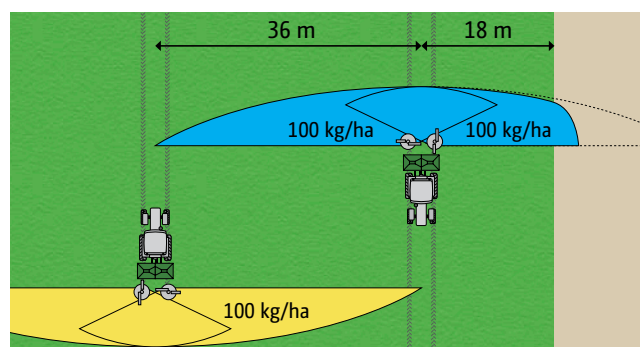

## Rozsiew graniczny (ustawienie chroniące środowisko)

Jeśli pole graniczy z drogą lub ścieżką dla rowerów, to nawóz nie może wydostawać się poza granice pola. Aby nie doszło do przenawożenia wewnątrz pola, to dawka rozsiewu po stronie granicy musi zostać zredukowana. Przed granicą pola tworzy się lekkie niedonawożenie. Rozsiew graniczny odpowiada wymaganiom przepisów o nawożeniu.

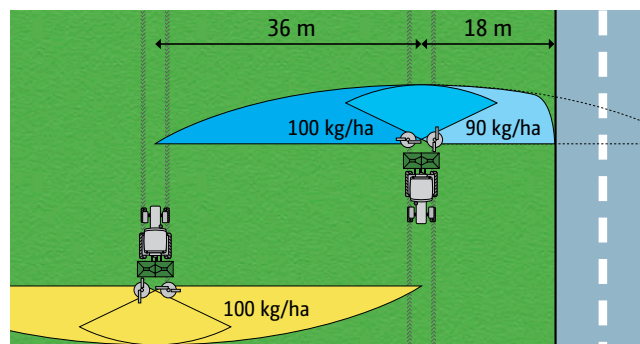

## Rozsiew przy rowach (ustawienie chroniące środowisko)

Gdy granica pola przebiega bezpośrednio przy lustrze wody, to zgodnie z przepisami o nawożeniu z układem rozsiewu granicznego musi być zachowana odległość jednego metra od wody a bez takiego układu, odległość trzech metrów. Aby zapobiec przenawożeniu w obrębie pola, musi być zredukowana dawka rozsiewu po stronie granicznej.

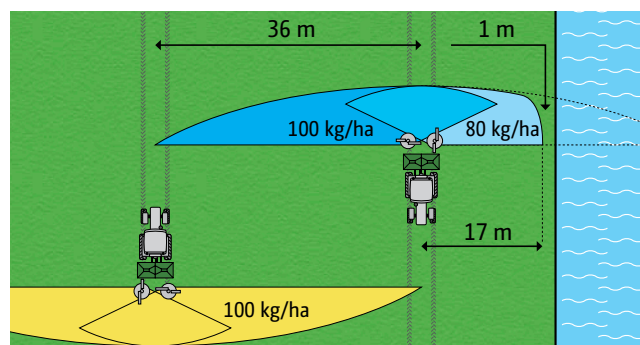

# AutoTS

Zintegrowany w tarczach system rozsiewu granicznego

## AutoTS – komfortowy i precyzyjny rozdział poprzeczny do granicy pola

Dzięki zintegrowanemu z tarczami układowi rozsiewu granicznego AutoTS można wygodnie, niezależnie od strony aktywować z kabiny za pomocą terminala różne rodzaje rozsiewu granicznego – krawędziowy, graniczny i rozsiew przy rowach.

## Genialna zasada działania AutoTS

Silnik ustawiający obraca łopatkę prowadzącą o ok. 10°, dzięki czemu nawóz jest prowadzony przez krótszą łopatkę rozsiewu granicznego podczas rozsiewu granicznego i rozsiewu przy rowach. Dzięki połączeniu prędkości obrotowej i krótszej łopatki nawóz jest wyrzucany znacznie krócej bez obciążeń mechanicznych.

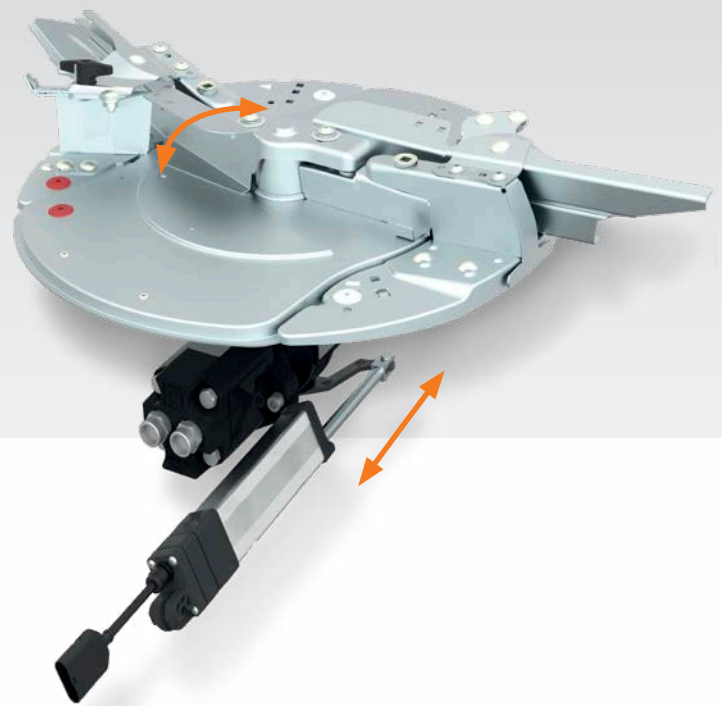

AutoTS – przestawianie łopatek do rozsiewu granicznego

- ❗ „Brak konieczności wychodzenia z ciągnika aby przestawić łopatkę rozsiewającą, wyklucza także możliwość skałeczenia się lub popełnienia innych błędów”.

(profi – Układy rozsiewu w praktyce „hydrauliczne lub mechaniczne” – 06/2017)

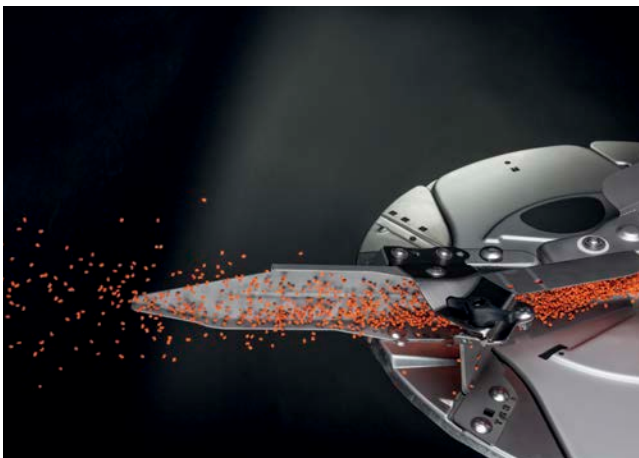

AutoTS – ustawienie do normalnego rozsiewu



Auto TS – zmiana położenia łopatki bazowej podczas rozsiewu granicznego



## Zwiększenie plonu przy granicy pola z AutoTS

System rozsiewu granicznego AutoTS pozwala użytkownikowi w sposób wyjątkowo niezawodny uzyskiwać stromo opadający obraz rozsiewu granicznego, a tym samym tworzyć optymalne warunki wzrostu roślin aż po same granice pola. W porównaniu do dotychczasowych rozwiązań rozsiewu granicznego możliwe jest osiągnięcie wyraźnie wyższych plonów.

Za pomocą mechanizmu rozsiewającego AutoTS możliwa jest automatyczna redukcja dawki nawozu przy rozsiewie granicznym. Zmiana dawki może odbywać się w dowolnie wybranych krokach procentowych. Ze względu na to, że obie tarcze rozsiewające mogą być obsługiwane wzajemnie niezależnie, można dokonywać zmian dawki po jednej lub po obu stronach.

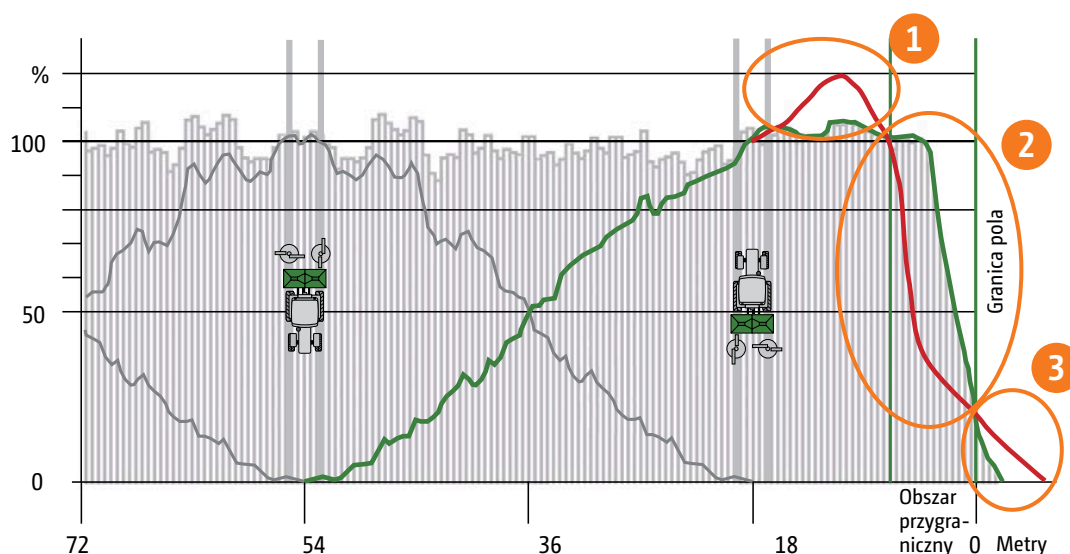

### System rozsiewu granicznego AutoTS

1

Krótsza łopatka powoduje ograniczenie zasięgu wyrzutu nawozu.

2

Nawóz jest chroniony i optymalnie rozprowadzany aż do granicy pola.

3

Ze względu na niższą prędkość wyrzutu nawozu jedynie nieliczne ziarna lądują poza granicą pola.

### Konwencjonalne systemy rozsiewu granicznego

Mechaniczne przekierowanie nawozu powoduje jego kruszenie i wcześniejsze opadanie obok ścieżki technologicznej.

W obszarze przygranicznym brakuje pokruszonego nawozu, przez co dochodzi do niedonawożenia.

Nie wszystkie ziarna nawozu są mechanicznie przekierowywane, w związku z czym rozsiew wykracza daleko poza granicę pola.



# HeadlandControl

Optymalny rozdział poprzeczny na poprzeczniaku

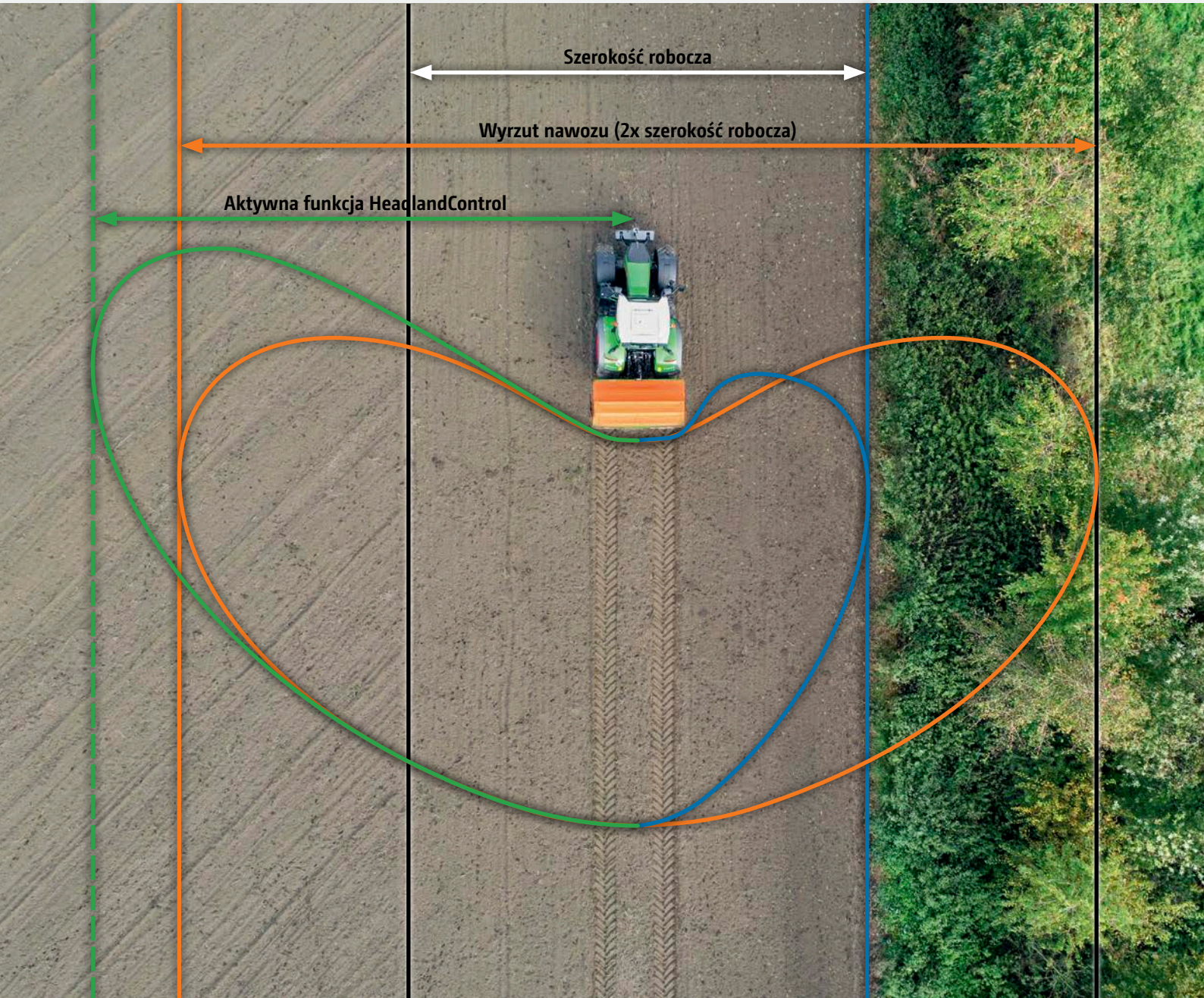

— HeadlandControl    — rozsiew normalny    — rozsiew graniczny



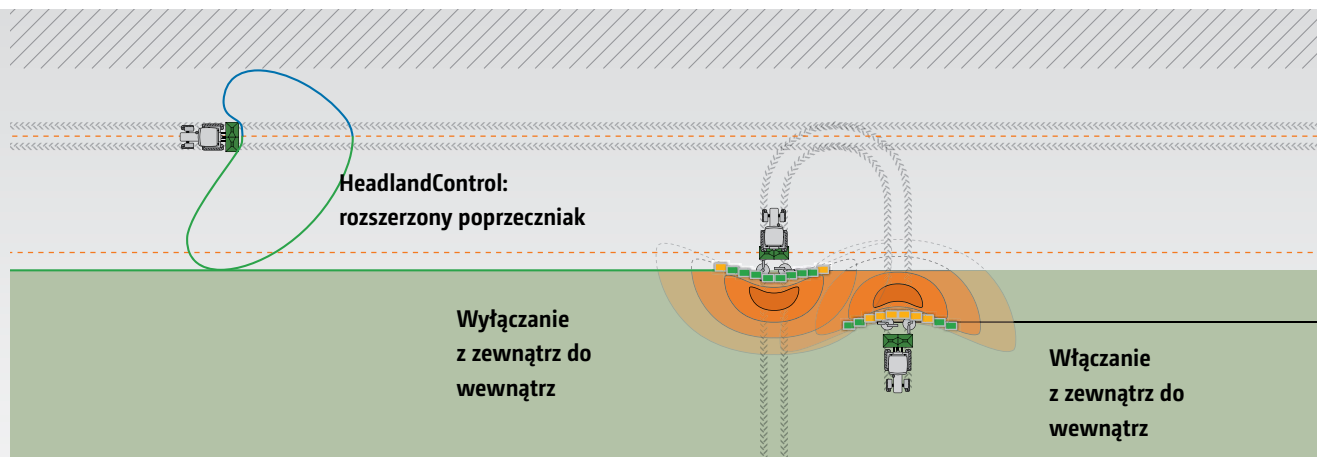

Doskonała sytuacja na poprzecznikach dzięki funkcji HeadlandControl i nowemu przełączaniu sekcji szerokości

## Problem: Przenawożenie i niedonawożenie na poprzeczniku

Różne nawozy mają różne punkty włączania i wyłączenia. W praktyce punkty wyłączenia są zwykle osiągnięte tylko wtedy, gdy ciągnik skręca na poprzecznikach. Wachlarz nawozu z tyłu ciągnika wychyla się na bok i tworzy strefy przenawożone lub niedonawożone.

### Punkt wyłączenia na poprzeczniku: Bez HeadlandControl

1. Rozsiewacz wyłącza się zbyt późno i jest już na skręcie
2. Ciągnik powinien przejechać ścieżkę na poprzeczniku

**Wynik:** Strefy przenawożone i niedonawożone na poprzecznikach

## Rozwiązanie: HeadlandControl

Przy włączonej funkcji HeadlandControl zwiększa się odległość wyrzutu i dawka rozsiewu po wewnętrznej stronie pola i punkt wyłączenia przesuwa się do wnętrza pola. Ponadto nowe sterowanie sekcjami szerokości, dostosowane do kształtu wachlarza rozsiewu, zapewnia wyłączenie sekcji szerokości z zewnątrz do wewnątrz przy wjeździe na poprzecznik. W ten sposób można zapobiec tworzeniu stref przenawożonych i niedonawożonych na poprzecznikach.

### Z HeadlandControl

1. Dzięki HeadlandControl rozsiewacz rozsiewa na poprzecznikach dalej w stronę pola
2. Ciągnik może wykorzystywać ślady po opryskiwaczu polowym

**Wynik:** Jednolite łąn na poprzecznikach

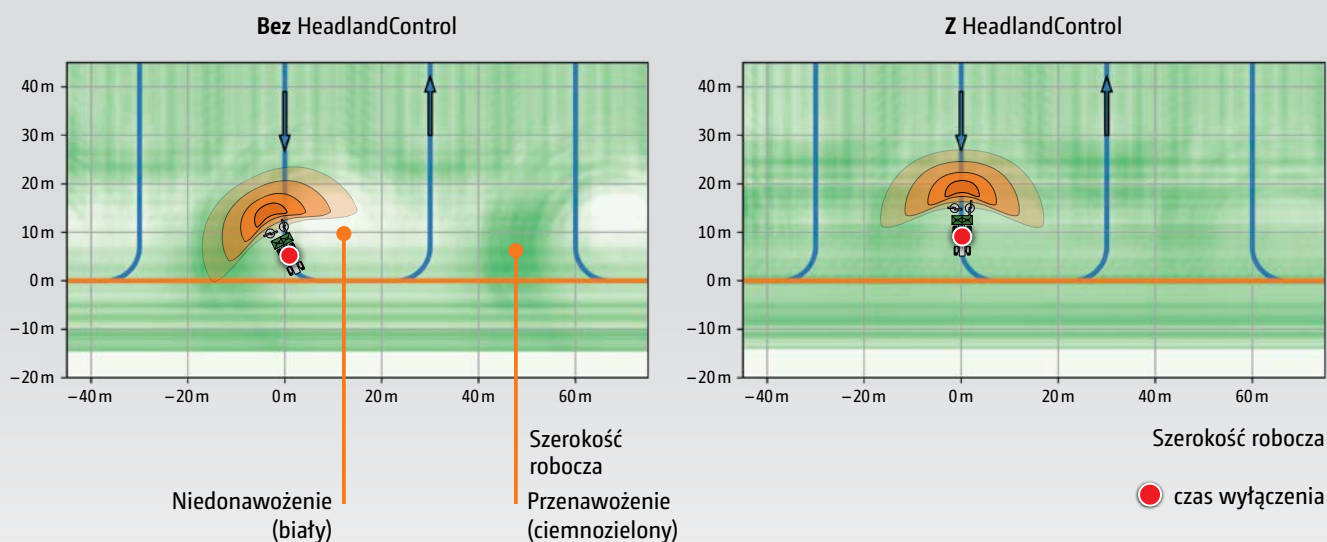

# ArgusTwin

Oczy rozsiewacza – widzą to, czego Ty nie widzisz!



**Argus**

! „ArgusTwin zoptymalizował rozdział poprzeczny w ciągu paru sekund”.

(profi – test systemu Amazone ArgusTwin · 01/2016)



## Automatyczna regulacja optymalnego rozdziału poprzecznego

System ArgusTwin firmy AMAZONE służy do monitorowania obrazu rozsiewu i posiada automatyczne dostosowywanie obrazu rozsiewu. Rejestracja rozdziału poprzecznego odbywa się w technologii radarowej, która jest odporna na pył i zanieczyszczenia i dostarcza niezawodne wyniki do praktycznego wykorzystania. Za pomocą czujników radarowych ArgusTwin nadzoruje obszary pracy po obu stronach rozsiewacza i w razie konieczności koryguje rozsiew niezależnie dla strony lewej i prawej z wykorzystaniem systemu dozowania.

## Automatyczna regulacja systemu dozowania

Informacje na temat dawek rozsiewu są wprowadzane za pośrednictwem terminala ISOBUS, a wszelkie pozostałe istotne dane pochodzą z tabeli rozsiewu nawozu. Ponadto system Argus przetwarza dane dotyczące kierunku wyrzutu celem optymalizacji rozdziału poprzecznego w oparciu o tabele rozsiewu. System ArgusTwin porównuje w sposób ciągły zachowywanie zgodności rzeczywistego kierunku wyrzutu nawozu z tarczy rozsiewającej z podanymi wartościami. Jeśli ze względu na niejednorodność nawozu, zużycie łopatek, jazdę po zboczach lub w warunkach dojazdu i hamowania rzeczywisty kierunek jego wyrzutu odbiega od „zadanego”, rozsiewacz koryguje samoczynnie ustawienie systemu dozowania – indywidualnie po każdej stronie.

## Koncepcja rozsiewacza nawozów z ArgusTwin i systemem ważenia

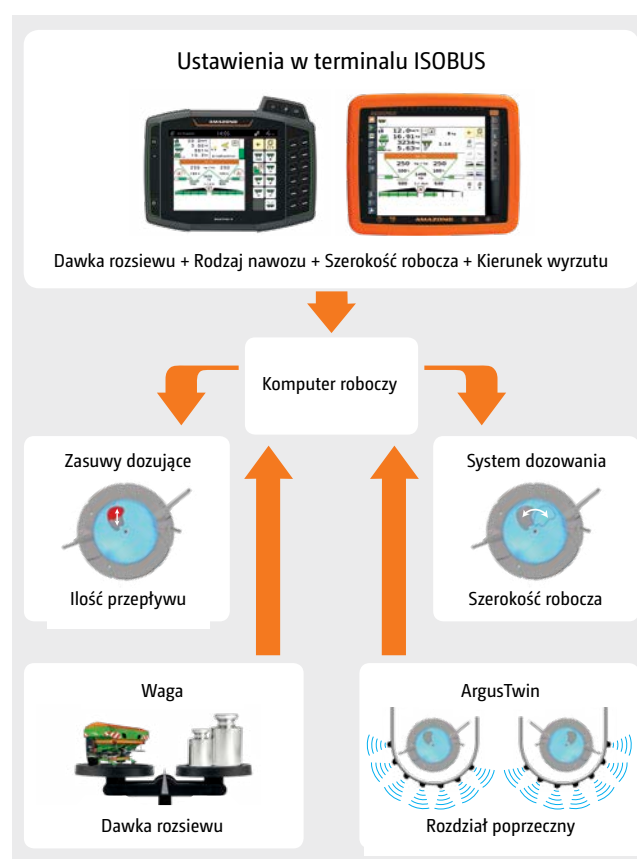

Niezależnie od strony monitorowania kształtu obrazu rozsiewu za pomocą 14 czujników radarowych

System ArgusTwin zapewnia ciągły, optymalny poprzeczny rozdział nawozu dzięki stałemu monitoringowi online i korekcie ustawienia systemu dozowania. Zwiększa to efektywność nawożenia i stanowi podstawę dla optymalnego prowadzenia plantacji.

System ten jest gotowy do pracy w dowolnym momencie. Sprawdza się także w przypadku rozsiewu granicznego oraz przełączania sekcji szerokości. W pagórkowatym terenie system Argus zapewnia nawet kompensację nachylenia obrazu rozsiewu dzięki automatycznej korekcie pozycji systemu dozowania nawozu. Dzięki stabilnemu zamontowaniu bez użycia ruchomych podzespołów system ten jest wyjątkowo solidny i nie wymaga konserwacji.

## Top argumenty dla ArgusTwin

- ✔ System jest od razu gotowy do pracy
- ✔ Mocowanie nad tarczami rozsiewającymi
  - system jest umiejscowiony pomiędzy rurowym pałąkiem ochronnym i zbiornikiem podstawowym i dzięki temu jest osłonięty
  - dzięki temu nie ma obszarów, na których może osadzać się wilgoć, brud lub nawóz
- ✔ Stały nadzór online dla obu stref rozsiewu
- ✔ Zawsze optymalny poprzeczny rozdział nawozu, także przy zmieniającej się jakości nawozu
  - Baza do optymalnego prowadzenia plantacji
  - Wysoka efektywność nawożenia
- ✔ System jest aktywny także przy rozsiewie granicznym oraz przy przełączaniu sekcji szerokości
- ✔ Automatyczne wyrównanie obrazu rozsiewu na pochylnościach z wykorzystaniem korekty pozycji systemu dozowania
- ✔ Stały montaż na rozsiewaczu, bez ruchomych części – kompletnie nieścieralny i niewymagający konserwacji





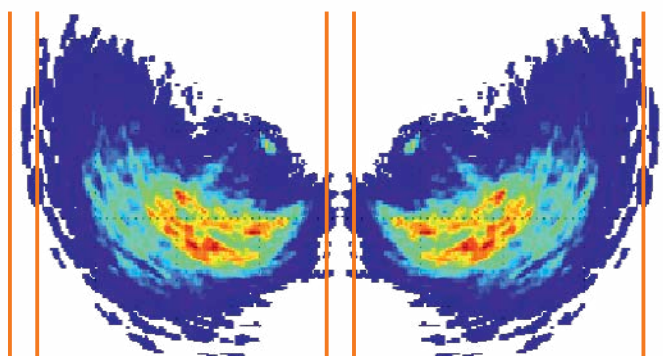
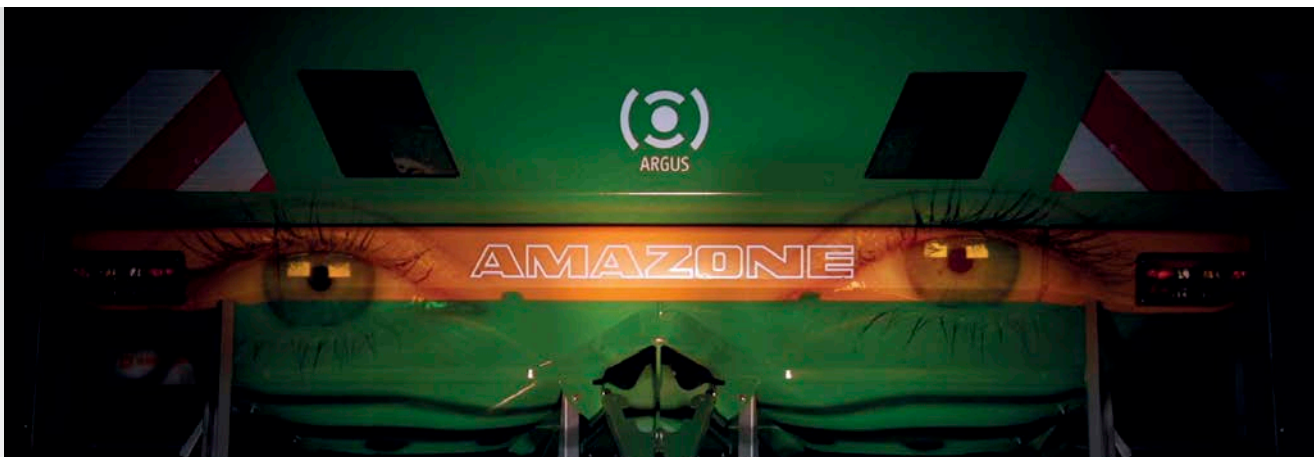

Problem z praktyki – słaby rozdział poprzeczny np. na skutek zmiany właściwości nawozu

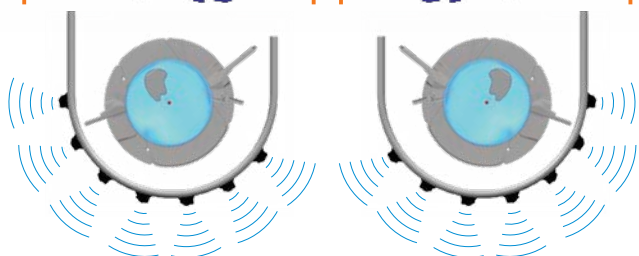

Niezależne od strony monitorowanie kształtu obrazu rozsięwu za pomocą 14 czujników radarowych



**Automatyczna adaptacja systemu dozowania przez ArgusTwin**

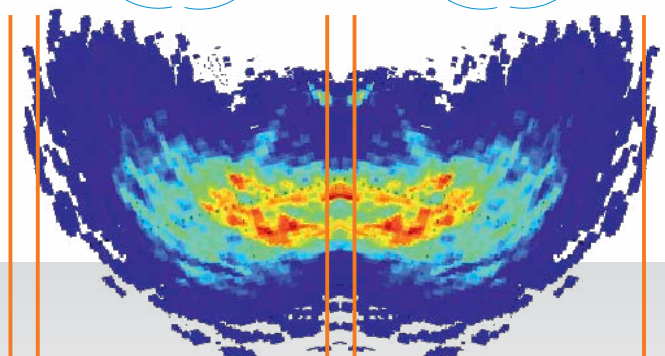
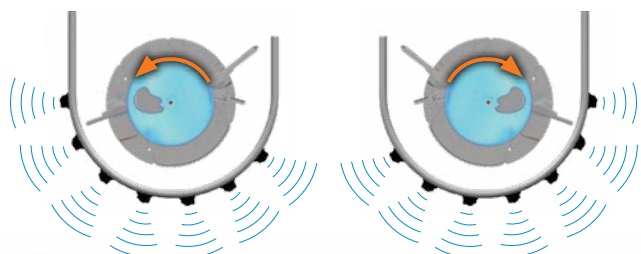

Perfekcyjny rozdział poprzeczny umożliwia równomierne prowadzenie upraw nawet przy zmieniającej się jakości nawozu i jego właściwościach

# WindControl

Dla obszarów wietrznych

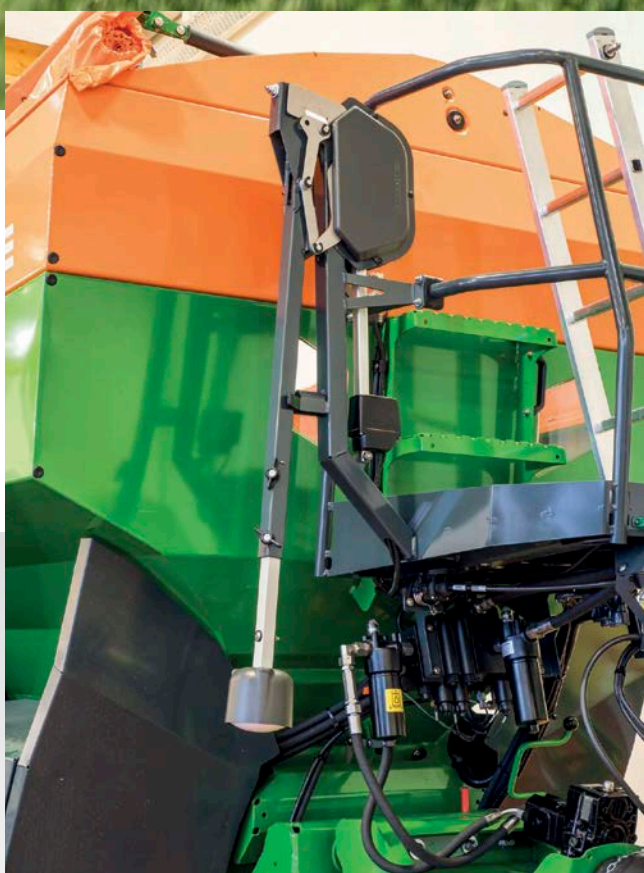

- ✔ Po wyłączeniu tarcz rozsiewających do transportu po drogach WindControl ustawia się automatycznie w pozycji transportowej.





☑ W terminalu pokazywane są informacje o prędkości i kierunku wiatru

### Optymalny rozkład poprzeczny

Dla obszarów z często występującymi wiatrami, AMAZONE oferuje dla rozsiwaczy ZG-TS system WindControl jako uzupełnienie systemu ArgusTwin – tak twierdzi prof. dr Karl Wind z HTW w Dreźnie. Dzięki WindControl wpływ wiatru na obraz rozsiwcu jest permanentnie kontrolowany i może być automatycznie korygowany.

Zamontowany na maszynie sensor wiatru o wysokiej częstotliwości pomiaru, określa prędkość i kierunek wiatru. Na podstawie tych danych w połączeniu z informacjami od systemu ArgusTwin, komputer maszyny określa pozycję systemu dozowania i liczbę obrotów tarcz rozsiwających. Przy wietrze bocznym obroty tarczy od strony wiatru są podwyższane, a pozycja systemu dozowania przesuwana na zewnątrz.

Równocześnie z drugiej strony maszyny obroty tarczy są zredukowane a system rozsiwcu obracany jest do środka.

WindControl pozwala wykorzystywać rozsiwacz również podczas wietrznej pogody. Użytkownik ma obok ważnych parametrów rozsiwacza, również aktualne informacje o kierunku i sile wiatru oraz jego porywach. Ponadto WindControl przekazuje operatorowi automatyczne ostrzeżenie przy silnym wietrze, w czasie gdy system nie jest w stanie skorygować wpływu wiatru lub podczas często zmieniających się jego porywów.



Sensor wiatru

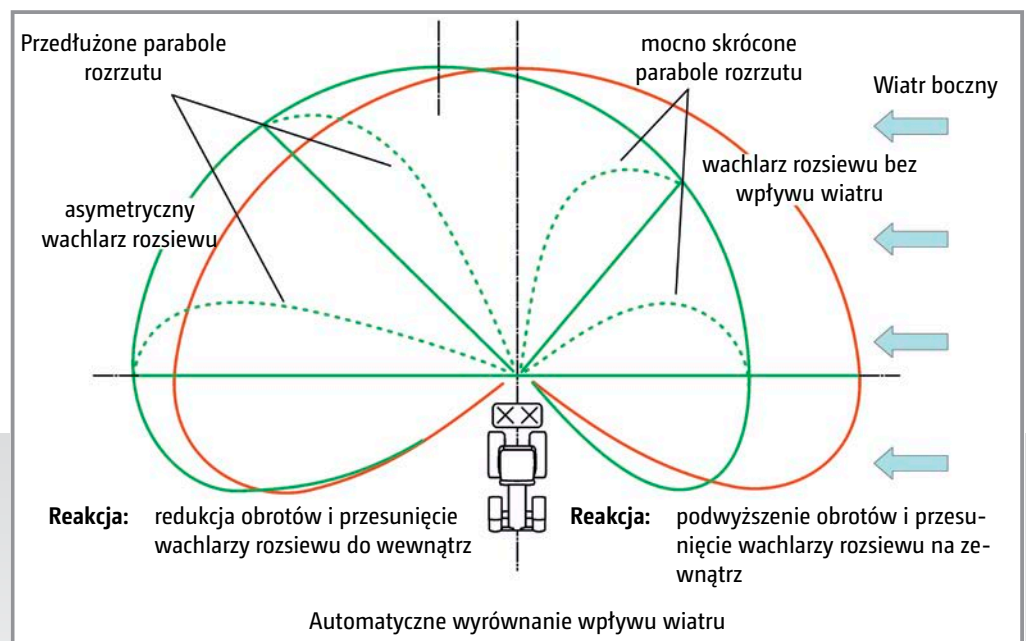

# Pomyślano o wszystkim!

Większe bezpieczeństwo na polu i na drodze



ZG-TS: Większe bezpieczeństwo w ruchu drogowym!

## Zalety SafetySet

- ✔ Większe bezpieczeństwo na drodze dzięki dużym osiom i hamulcom
- ✔ Dwuobwodowy układ hamulców pneumatycznych lub hydraulicznych, każdorazowo z hamulcem postojowym
- ✔ W połączeniu z elektronicznym układem hamulcowym (EBS) ZG-TS jest standardowo wyposażony w ABS (układ przeciwpoślizgowy)
- ✔ Bezpieczne wchodzenie dzięki wsuwanej drabinie
- ✔ Duże oświetlenie
- ✔ Duża platforma i bezpieczne wejście do zbiornika
- ✔ Błotniki
- ✔ Zbiornik do mycia rąk w zasięgu ręki



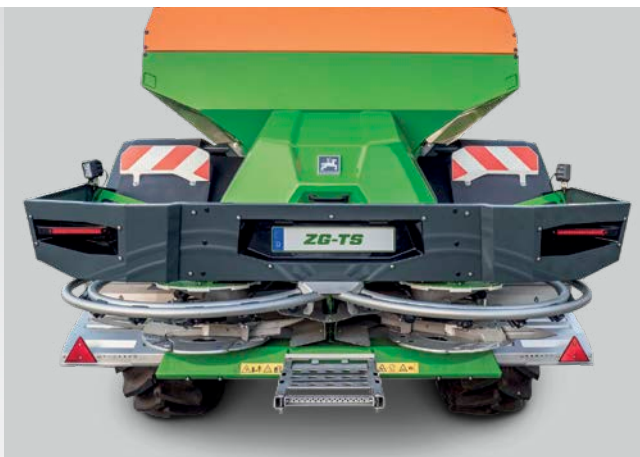

## SafetySet – standardowe wyposażenie Większe bezpieczeństwo dla człowieka i maszyny

Podobnie jak wszystkie rozsiewacze firmy AMAZONE także ZG-TS oferuje w standardowym wyposażeniu kompleksowy pakiet zawierający środki spełniające restrykcyjne wymagania pod względem bezpieczeństwa. System oświetlenia wykonany zgodnie z najnowocześniejszym stanem techniki (oświetlenie LED) umożliwia bezpieczny transport po drogach, a ponadto jest trwały i solidny.

### ✔ Podpora hydrauliczna

## Podpora hydrauliczna – szybkie agregatowanie

Aby umożliwić jak najprostsze połączenie i rozłączenie ZG-TS z ciągnikiem, rozsiewacze zaczepiane ZG-TS posiadają standardowo podporę hydrauliczną. Celem uzyskania dużego prześwitu odchylana podpora znika niemal całkowicie w ramie.

## Zagregatowanie z ciągnikiem i do dzieła!

Wybierz rozwiązanie pasujące do Twojego ciągnika! Zaczep i system połączenia można dowolnie dopasować. Zdecyduj się na ucho zaczepu, sprzęg kulowy K80,

pierścieniowe ucho zaczepu lub obrotowe pierścieniowe ucho zaczepu i wybierz zawieszenie dolne zaczepu lub klasyczne górne!



### ✔ Zawieszenie górne z uchem zaczepu



### ✔ Zawieszenie dolne ze sprzęgiem kulowym K80

# Wyposażenie

Perfekcja w każdym detalu

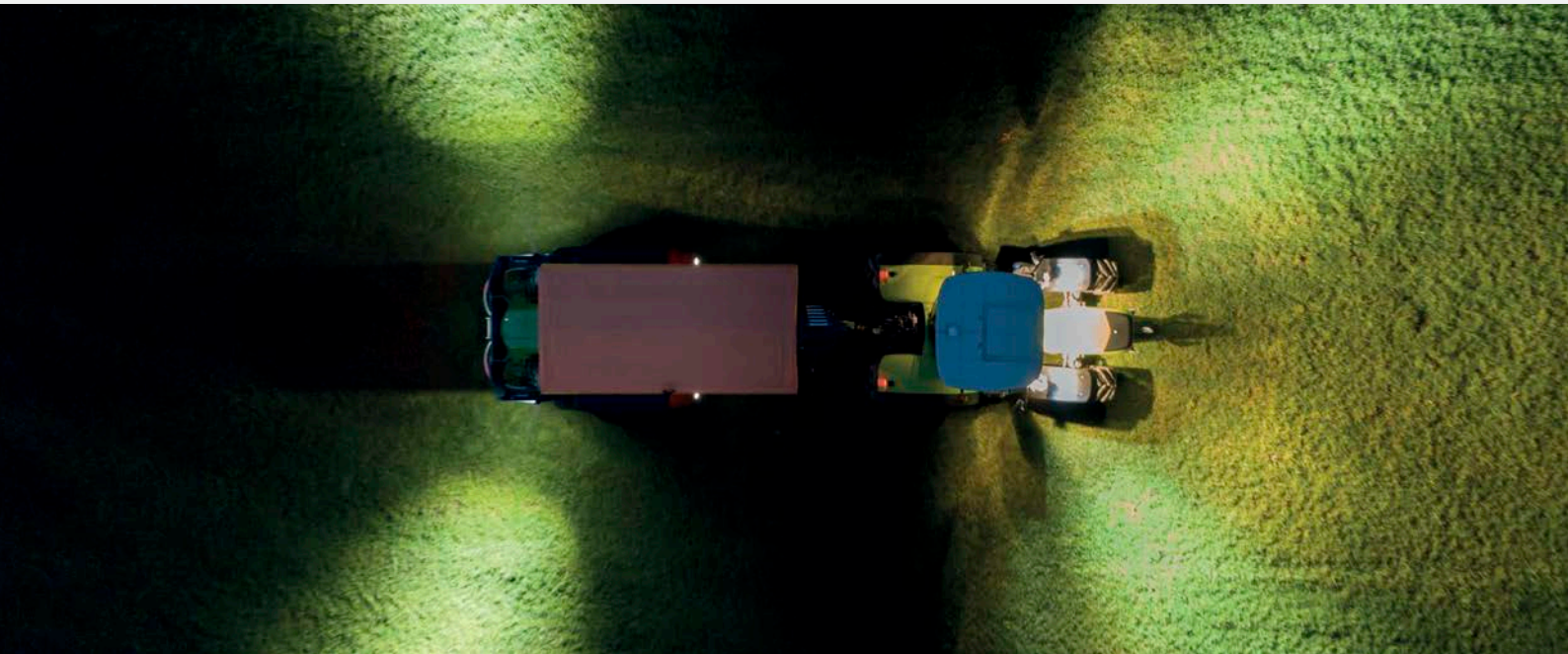

## Zestaw oświetlenia roboczego – jasność światła dziennego o każdej porze

Dzięki oświetleniu roboczemu można w wystarczającym stopniu oświetlić ważne pozycje rozsiewacza także podczas pracy w nocy. Wydajne reflektory LED oświetlają wnętrze zbiornika w celu kontroli stanu napełnienia i załadunku.

Do kontroli mieszadeł i wymiany zestawów rozsiewających zamontowane są dodatkowe reflektory. Ponadto po bokach znajdują się reflektory, które służą do oświetlenia obrazów rozsiewu podczas pracy w nocy i które można wykorzystać jednocześnie jako pomoc do napełniania.



Oświetlenie robocze we wnętrzu zbiornika



Oświetlenie tarcz rozsiewających





- ❗ „Dwa boksy transportowe zapewniają wystarczającą ilość miejsca do przechowywania”

(profi – sprawozdanie z testu ZG-TS 01 ProfisPro - 06/2018)

## Boksy transportowe – praktyczne i pojemne

Mobilny i cyfrowy zestaw testowy EasyCheck jest dobrze schowany i w zasięgu ręki. Bardzo duże schowki umożliwiają wozenie ze sobą dodatkowych zestawów łopatek rozsiewających oraz innych akcesoriów.

## Plandeka rolowana – wygodna i niezawodna

Niezwykle wygodna jest także plandeka obsługiwana hydraulicznie. Można ją zwijać i rozwijać wygodnie i bezpiecznie z kabiny ciągnika. Dzięki inteligentnemu systemowi mocowania plandeka zwija się i przylega do zbiornika, w związku z czym unika się gromadzenia wody, brudu lub nawozu. Zwinięta plandeka przylegająca do zbiornika zapewnia ponadto możliwość wykorzystania niemal całego otworu zbiornika bez uciążliwego stelaża lub luźno wiszącej osłony.



- ✔ Plandeka uruchamiana hydraulicznie



- ✔ Zbiornik do mycia rąk – wyższy poziom czystości w kabine ciągnika

## Zbiornik do mycia rąk

Aby również po przerwie można było kontynuować pracę z zachowaniem czystości, seryjnie z lewej strony maszyny zintegrowano zbiornik do mycia rąk.

## System kamer dla ZG-TS – Bezpieczeństwo przede wszystkim!

Opcjonalny system kamer służy przede wszystkim bezpieczeństwu podczas manewrowania. Podświetlony monitor o wysokiej rozdzielczości może pokazywać równocześnie obraz z dwóch kamer. Możliwe jest także połączenie z istniejącym terminalem ISOBUS z analogowym wejściem wideo.



- ✔ Obraz kamery można alternatywnie wyświetlać także za pomocą analogowego wejścia wideo w AmaTron 4.

# ISOBUS –

obsługa maszyny w epoce cyfrowej

MEMBER OF



## Jeden język, wiele zalet!

W każdej maszynie w standardzie ISOBUS, AMAZONE oferuje najnowocześniejszą technikę z niemal nieograniczonymi możliwościami. Bez względu na to, czy używa się terminala obsługowego AMAZONE, czy bezpośrednio dostępnego terminala ISOBUS ciągnika. ISOBUS jest światowym standardem komunikacji pomiędzy terminalem obsługowym, ciągnikami i osprzętem z jednej strony, a rolniczym oprogramowaniem biurowym z drugiej.

## Obsługa za pomocą najrozmaitszych terminali ISOBUS

Oznacza to, że wszystkimi urządzeniami w standardzie ISOBUS można sterować za pomocą jednego terminala. Wystarczy połączyć maszynę z odpowiednim terminalem ISOBUS, a na monitorze kabiny ciągnika pojawi się znany interfejs użytkownika.

### Zalety ISOBUS:

- ✔ Światowa standaryzacja zapewnia jednolite interfejsy i formaty danych, dzięki czemu zapewniona jest również kompatybilność z producentami zewnętrznymi
- ✔ Plug and Play między maszyną, ciągnikiem i innymi urządzeniami ISOBUS

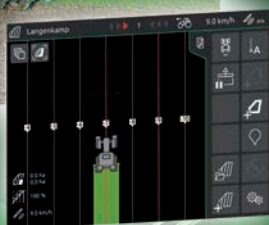



# AMAZONE – więcej niż tylko ISOBUS

Lepsza kontrola, większa wydajność! Precision Farming 4.0

## Nasze kompetencje w dziedzinie elektroniki

Aby zwiększyć komfort obsługi, maszyny i terminale obsługowe AMAZONE oferują szereg funkcji wykraczających poza standard ISOBUS.

### Zalety More Than ISOBUS:

- ✔ Najwyższa kompatybilność i niezawodność działania urządzeń ISOBUS
- ✔ Brak dodatkowych modułów po stronie maszyny. Wszystkie maszyny ISOBUS marki AMAZONE są standardowo wyposażone w niezbędne funkcje ISOBUS.
- ✔ Wyświetlacz MiniView we wszystkich terminalach AMAZONE i innych terminalach ISOBUS. Spójrzmy na dane maszyny w widoku GPS.
- ✔ Możliwość połączenia terminala ciągnika lub rozwiązania opartego na 2 terminalach, w którym można oddzielić funkcje ciągnika i urządzenia zawieszanego.
- ✔ Unikalna koncepcja obsługi. Dowolnie konfigurowane wyświetlacze i indywidualne interfejsy użytkownika w terminalu obsługowym
- ✔ Możliwość do 3 profili użytkowników. Dla każdego kierowcy lub zastosowania należy utworzyć własny profil użytkownika!
- ✔ Dowolnie konfigurowane przebiegi funkcji maszyn, jak np. składanie belek polowych opryskiwacza AMAZONE
- ✔ Ocena funkcji ECU ciągnika  
Automatyczne sekwencje ruchów, takich jak np. automatyczne blokowanie osi skrętnej podczas cofania
- ✔ Zintegrowany rejestrator danych TaskControl. Zasadniczo możliwe jest każde rozwiązanie telemetryczne ISOBUS (np. rozwiązanie telemetryczne TONI firmy CLAAS).
- ✔ Dowolnie konfigurowane sekcje szerokości



**More than ISOBUS**

# Wykorzystaj swoje możliwości

## Zarządzanie zadaniami i dokumentacja

Wszystkie terminale ISOBUS firmy AMAZONE mogą standardowo zapisywać i przechowywać dane dotyczące maszyn i lokalizacji za pośrednictwem kontrolera zadań. Zebrane dane można następnie wykorzystać w systemie informacji do zarządzania gospodarstwem.

- ✔ Proste tworzenie lub wczytywanie zadań
- ✔ Przetwarzanie zadań
- ✔ Dokumentowanie i eksport wykonanej pracy
- ✔ Przetwarzanie kart aplikacyjnych w formacie ISO-XML

## GPS-Track

System jazdy równoległej GPS-Track okazuje się wyjątkowym ułatwieniem przy utrudnionej orientacji w terenie, szczególnie na łąkach lub powierzchniach bez ścieżek technologicznych. Posiada moduł śladów o wielu możliwościach, jak podążanie za linią A-B lub jazda po konturach. Odchylenie od idealnej linii jest przedstawiane graficznie na wyświetlaczu poprzez zintegrowaną belkę świetlną. Dzięki wyraźnym zaleceniom dotyczącym kierowania z dokładnym rozstawem ścieżek technologicznych, zawsze pozostajesz na torze!

- ✔ Z wirtualną belką świetlną na pasku stanu
- ✔ Wyposażenie standardowe do AmaPad 2
- ✔ Wyposażenie opcjonalne do AmaTron 4

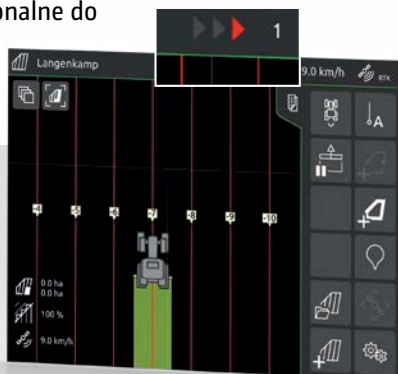

GPS-Track – system jazdy równoległej na polu

## GPS-Maps

Dzięki GPS-Maps możliwe jest nieskomplikowane zarządzanie przystosowane do obsługi zmiennego nawożenia. Ten moduł oprogramowania umożliwia proste przetwarzanie kart aplikacyjnych w formacie shape. Można przetwarzać albo docelową ilość rozsiewanego produktu, albo bezpośrednio także docelową ilość substancji czynnej.

- ✔ Intuicyjny system przetwarzania kart aplikacyjnych
- ✔ Automatyczna przystosowana regulacja ilości rozsiewu w nawożeniu zmiennym
- ✔ Optymalne zarządzanie plantacją dzięki aplikacji zorientowanej na zapotrzebowanie
- ✔ Wyposażenie seryjne dla AmaTron 4 i AmaPad 2



GPS-Maps – aplikacja do zmiennego nawożenia



# agrirouter –

## Niezależne centrum danych dla rolnictwa



### Prosta i bezpieczna wymiana danych

Za pomocą łączącej wielu producentów platformy agrirouter, AMAZONE wprowadza metody uniwersalnej wymiany danych. Agrirouter umożliwia bezpieczną i łatwą wymianę danych między maszynami AMAZONE, programami rolniczymi, producentami i firmami.

#### Zalety platformy agrirouter:

- ✔ Nieskomplikowana i prosta obsługa
- ✔ Wygodna i szybka transmisja danych
- ✔ Pełna kontrola nad danymi
- ✔ Dane są transportowane, a nie przechowywane
- ✔ Możliwość używania przez wszystkich producentów

### Pełna kontrola – sam decyduj!

Agrirouter upraszcza wymianę danych, umożliwiając bezprzewodową wymianę danych dotyczących zadań i kart aplikacyjnych z maszynami AMAZONE. Upraszcza to procesy operacyjne, zmniejsza nakłady administracyjne i poprawia rentowność. Tylko użytkownik zachowuje kontrolę nad danymi i decyduje, kto i w jakim zakresie je otrzymuje.

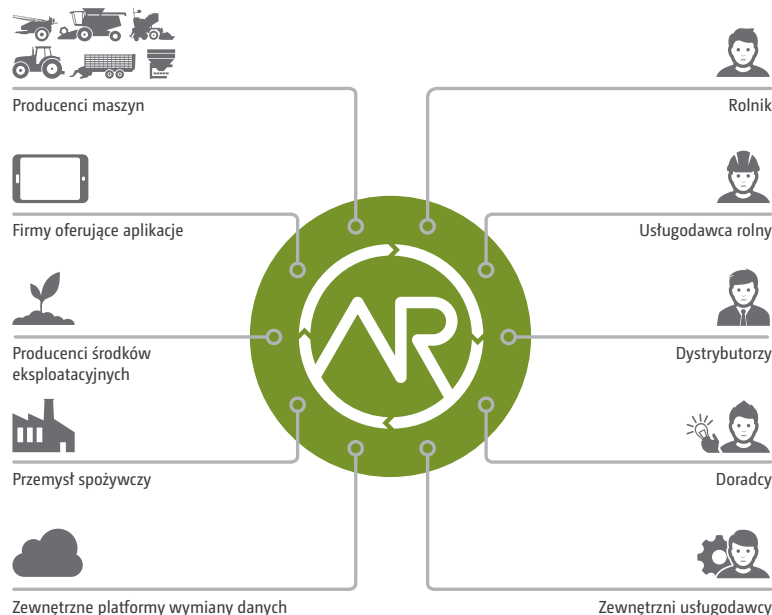

Źródło: DKE-Data GmbH & Co. KG



AMAZONE dokonuje połączenia z maszyną ISOBUS poprzez AmaTron 4

# Automatyczne przełączanie sekcji szerokości GPS-Switch z Section Control

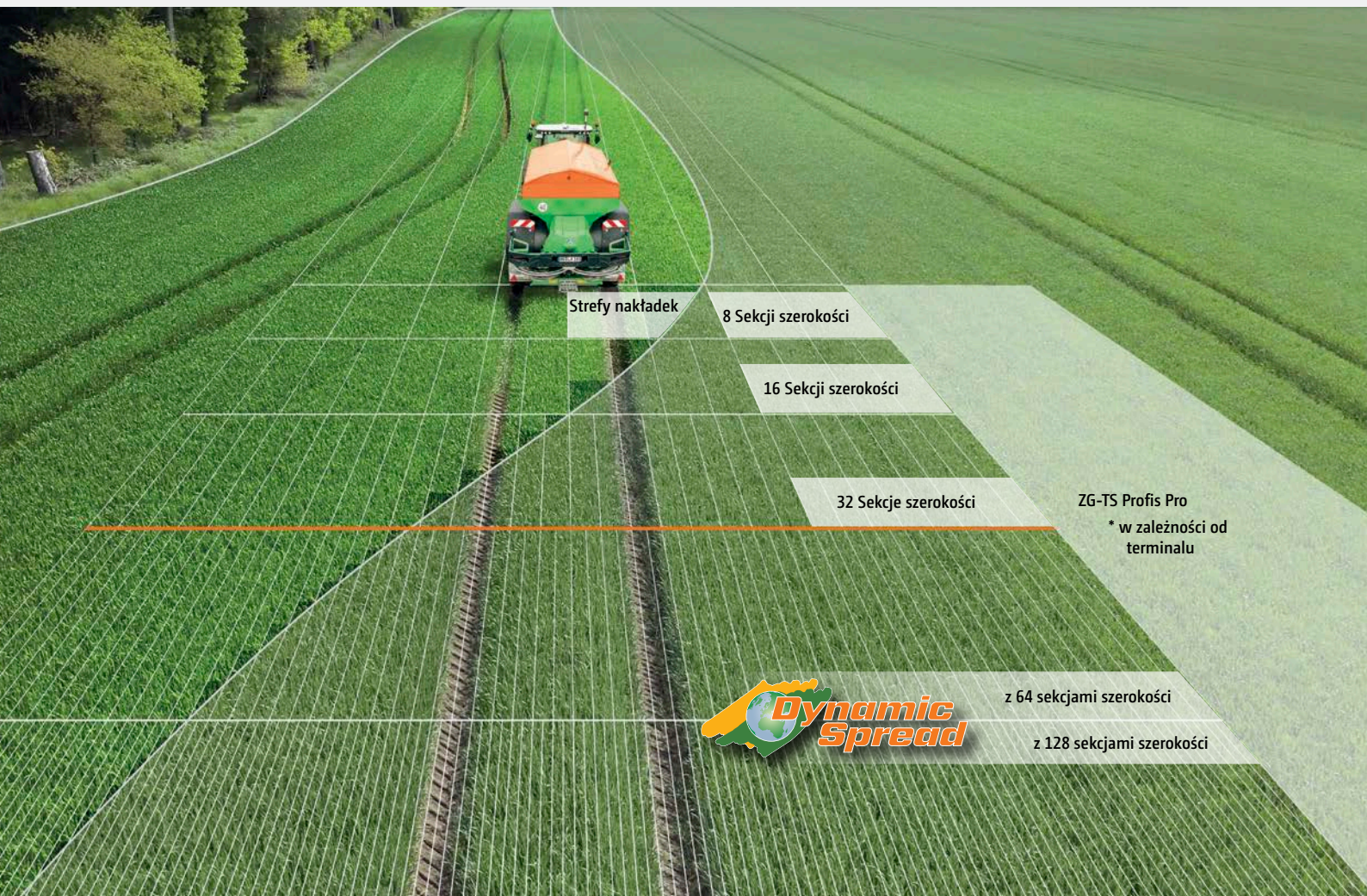

✔ DynamicSpread umożliwia rozsiew pojedynczych, zewnętrznych sekcji szerokości.

## Większa precyzja, większa wydajność!

Ze względu na bardzo dużą szerokość roboczą bardzo ważne jest dostosowanie obrazów rozsiewu. Dzięki elektrycznej regulacji systemu dozowania układ rozsiewu TS jest w stanie precyzyjnie reagować w takich przypadkach. Poszczególne, zewnętrzne sekcje szerokości mogą być dzięki temu bardzo dobrze kontrolowane. Dodatkowo odległość rzutu może być zmniejszona z zewnątrz do środka poprzez dostosowanie prędkości obrotowej z lewej i prawej strony, tak, aby długie

i płaskie kliny i wyjazdy były optymalnie rozsiane nawet przy dużych szerokościach roboczych. Mowa o przełączaniu sekcji szerokości. W najprostszym wyposażeniu można łatwo obsługiwać ręcznie 8 sekcji szerokości (poprzez terminal obsługowy). Dzięki zastosowaniu odpowiedniej licencji Section Control terminala możliwe jest nawet przełączanie do 128 sekcji szerokości.



Funkcje rozsiewacza nawozów ISOBUS	ZG-TS Profis Pro
	Elektroniczna regulacja systemu dozowania
Regulacja dawki	✓
Regulacja systemu dozowania	✓
Dopasowanie liczby obr. tarcz rozsiewających	✓
Liczba sekcji szerokości	8 w trybie ręcznym
• Tryb ręczny za pomocą przycisku • Tryb automatyczny za pomocą Section Control/GPS-Switch	aż do 128 w trybie automatycznym
Możliwe szerokości robocze	15–54 m

## Automatyczne przełączanie sekcji szerokości

Jeśli terminal obsługowy posiada funkcję Section Control, jak np. przełączanie sekcji szerokości GPS-Switch firmy AMAZONE, to mogą być one uruchomiane całkowicie automatycznie i w zależności od pozycji GPS. Jeśli zostało utworzone pole, kierowca może w trybie automatycznym w pełni skoncentrować się na obsłudze pojazdu, ponieważ sekcje szerokości są przełączane automatycznie w klinach i w poprzeczniakach.

### Zalety automatycznego przełączania sekcji szerokości:

- ✓ Odciążenie kierowcy
- ✓ Zwiększona precyzja nawet w nocy lub przy wyższych prędkościach
- ✓ Mniej przypadków nakładek i miejsc nienawiezionych
- ✓ Oszczędność materiałów eksploatacyjnych
- ✓ Mniej szkód w uprawach i zanieczyszczeń środowiska

- ❗ „Dzięki Section Control komputer ISOBUS wykonuje wiele pracy za kierowcę”.

(dlz agrarmagazin – „Raport z jazdy rozsiewaczem ZA-TS” · 02/2017)

## GPS-Switch

W postaci automatycznego przełączania sekcji szerokości GPS-Switch firma AMAZONE oferuje oparte na GPS, w pełni automatyczne ich przełączanie dla wszystkich terminali obsługowych AMAZONE oraz rozsiewaczy nawozów, opryskiwaczy polowych lub siewników obsługujących system ISOBUS.

### GPS-Switch basic

- ✓ Automatyczne przełączanie sekcji szerokości obsługujące do 16 sekcji szerokości
- ✓ Wyposażenie opcjonalne do AmaTron 4

### GPS-Switch pro

- ✓ Automatyczne przełączanie obsługujące maks. 128 sekcji szerokości
- ✓ Tworzenie wirtualnego poprzeczniaka
- ✓ Tworzenie Point of Interests (POI)
- ✓ Automatyczne opuszczanie belki polowej w opryskiwaczu AMAZONE
- ✓ Wyposażenie standardowe do AmaPad 2
- ✓ Wyposażenie opcjonalne do AmaTron 4

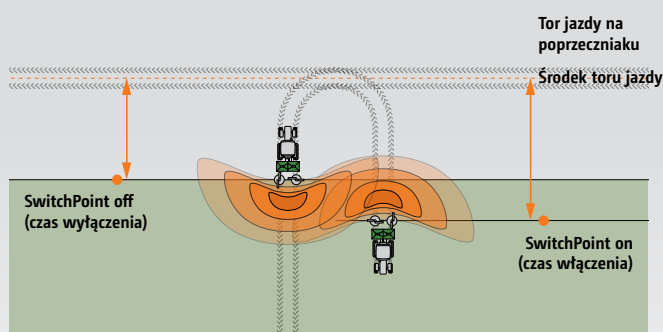

### SwitchPoint

SwitchPoint umożliwia regulację punktów włączenia i wyłączenia w zależności od rodzaju nawozu i szerokości roboczej przy użyciu GPS-Switch. Obie wartości można pobrać z tabeli rozsiewu i wprowadzić do odpowiedniego terminala obsługowego.

# Terminale ISOBUS firmy AMAZONE

Intuicyjny, wygodny, lepszy – ułatwienie w codziennej pracy

## Od prostoty do HighEnd – wszystko jest możliwe

AmaTron 4 kompatybilne z ISOBUS oraz AmaPad 2 są niezwykle wygodnymi terminalami obsługowymi AMAZONE do maszyn ISOBUS. Oprócz zwykłej obsługi maszyny, istnieją dalsze możliwe zastosowania, takie jak np. automatyczne przełączanie sekcji szerokości GPS-Switch (Section Control).

- ✔ Wszystkie aplikacje są już wstępnie zainstalowane i można je bezpłatnie wypróbować
- ✔ Intuicyjna i przejrzysta obsługa

## Wszystko pod kontrolą dzięki rozwiązaniu 2-terminalowemu

Oprócz możliwości obsługi maszyny ISOBUS firmy AMAZONE za pomocą terminala ciągnika, dostępna jest również praktyczna alternatywa, polegająca na rozdzieleniu funkcji ciągnika i osprzętu dodatkowego oraz obsłudze ich za pomocą dwóch terminali. Terminal ciągnika może nadal sterować ciągnikiem lub wyświetlać aplikacje GPS, podczas gdy inny terminal obsługowy w widoku UT jest w pełni wykorzystywany do kontroli i sterowania maszyny.



Terminal	AmaTron 4	AmaPad 2
Wyświetlacz	8-calowy wielodotkowy kolorowy wyświetlacz	12,1-calowy wielodotkowy kolorowy wyświetlacz
Obsługa	Dotyk i 12 klawiszy	Dotyk
Złącza	1 x Ethernet 2 x RS232 (GPS & ASD) 2x złącze USB	1 x Ethernet 2 x RS232 (GPS & ASD) 2 x złącze USB z pamięcią WLAN
Zarządzanie zadaniami i przetwarzanie kart aplikacyjnych (ISO-XML i shape)	GPS-Maps&Doc ze zintegrowanym Task Controller	Task Controller
System jazdy równoległej	GPS-Track * z wirtualną belką świetlną	GPS-Track pro z wirtualną belką świetlną
Automatyczne kierowanie	–	GPS-Track Auto do samojedznego opryskiwacza polowego Pantera
Automatyczne przełączanie sekcji szerokości (Section Control) Wskazówka: Przestrzegać maks. ilości sekcji szerokości maszyny!	GPS-Switch basic * obsługujący do 16 sekcji szerokości lub GPS-Switch pro * z maks. 128 sekcjami szerokości	GPS-Switch pro z maks. 128 sekcjami szerokości
Przyłącze kamery	1x przyłącze kamery * z automatycznym wykrywaniem jazdy wstecz AmaCam	2x przyłącze kamery *

\* = opcjonalnie





## Wszystko od jednego producenta!

Dzięki funkcji AUX-N można obsługiwać wiele funkcji maszyny w menu roboczym za pomocą AmaPilot+ lub innych wielofunkcyjnych uchwytów (joysticków) ISOBUS.



### Twoje korzyści z AmaPilot+:

- ✓ Doskonała ergonomia
- ✓ Prawie wszystkie funkcje dostępne bezpośrednio na 3 poziomach
- ✓ Regulowana podpórka pod rękę
- ✓ Dowlone i indywidualne przydzielanie klawiszy
- ❗ „Joystick dobrze leży w dłoni”.

(„dlz agrarmagazin” – „Raport z jazdy Pantera 4502” · 02/2016)



- ❗ „Sterowanie ISOBUS zostało opracowane samodzielnie przez firmę Amazone. Jest przejrzyste i łatwe do zrozumienia. W razie potrzeby można dowolnie przydzielić sobie kilka przycisków. Istnieje także możliwość dowolnego zaprojektowania wielofunkcyjnego wyświetlacza”.

(„agrarheute” – „Raport z jazdy siewnikiem Centaya” · 06/2018)

# AmaTron 4

## Manager 4 all



### Prosta i wygodna obsługa, tak intuicyjna jak Twój tablet

Dlaczego terminal nie może być tak prosty w obsłudze jak tablet czy smartfon? Mając to na uwadze, firma AMAZONE opracowała bardziej przyjazny dla użytkownika AmaTron 4, który oferuje znacznie płynniejszy przebieg pracy, szczególnie w zarządzaniu zadaniami. AmaTron 4, z 8-calowym, wielodotykowym, kolorowym wyświetlaczem spełnia najwyższe wymagania i jest maksymalnie przyjazny dla użytkownika. Za pomocą przeciągnięcia palcem lub karuzeli aplikacji można szybko przejść z aplikacji do aplikacji lub do przejrzystego i prostego menu obsługi. Praktyczny Mini-View, dowolnie konfigurowalny pasek stanu oraz wirtualna belka świetlna sprawiają, że korzystanie z AmaTron 4 jest wyjątkowo przejrzyste i wygodne.

#### Zalety AmaTron 4:

- ✔ Automatyczny tryb pełnoekranowy, gdy nie jest używany
- ✔ Praktyczna koncepcja MiniView
- ✔ Obsługa przy użyciu wyświetlacza dotykowego lub klawiszy
- ✔ Wyjątkowo intuicyjny i przyjazny dla użytkownika
- ✔ Dokumentacja przypisana polu
- ✔ Praktyczne i inteligentne rozplanowanie menu
- ✔ Tryb dzień-noc

Standardowe wyposażenie:

**GPS-Maps&Doc**



- ✔ Automatyczne rozpoznawanie manewru cofania w funkcji AmaCam służy do bezpośredniego dostępu do kamery tylnej i zapobiega niebezpiecznym sytuacjom.

- ✔ Obsługa maszyny (UT, Universal Terminal) w trybie dzień-noc



# AmaPad 2

Wyjątkowo wygodny sposób sterowania maszynami rolniczymi



## Nowy wymiar sterowania i monitorowania

AmaPad 2 firmy AMAZONE jest wysokiej jakości terminalem obsługowym. Kolorowy wyświetlacz wielodotkowy o przekątnej 12,1 cala jest niezwykle wygodny i spełnia najwyższe wymagania w rolnictwie precyzyjnym (Precision Farming). AmaPad jest obsługiwany wyłącznie za pomocą dotyku.

Dzięki praktycznej koncepcji „MiniView”, aplikacje, które obecnie nie są aktywnie obsługiwane, ale mają być monitorowane, mogą być widoczne z boku. W razie potrzeby można je powiększyć „wskazując palcem”. Możliwość indywidualnego przypisania wskaźników do „tablicy przyrządów” dopełnia ergonomię pracy operatora.

Obok przełączania sekcji szerokości GPS-Switch także GPS-Track pro jest instalowanym standardowo profesjonalnym systemem jazdy równoległej z wirtualną belką świetlną.

### Zalety AmaPad:

- ✔ Duży 12,1-calowy wielodotkowy kolorowy wyświetlacz
- ✔ Rozszerzona koncepcja MiniView
- ✔ Możliwość rozbudowy do automatycznego systemu kierowania dzięki automatycznemu prowadzeniu po śladach GPS-Track Auto
- ✔ Tryb dzień-noc

Standardowe wyposażenie:

**GPS-Maps pro**  
**GPS-Track pro**  
**GPS-Switch pro**



# Niezwykłe uniwersalny rozsiewacz zaczepiany ZG-B



## Korzyści dla użytkownika:

- ⊕ Stabilny uniwersalny dwutarczowy układ rozsiewu z przekładnią pracującą w kąpeli olejowej i ochroną przed przeciążeniem umożliwia zastosowanie z nawozem mineralnym, wapnem lub innymi nawozami wilgotnymi
- ⊕ Stabilne, mocne podwozie, dostosowane do prędkości do 50 km/h
- ⊕ Duży prześwit i duże ogumienie umożliwiają zastosowanie także w najtrudniejszych warunkach
- ⊕ Zbiorniki o dużej pojemności, 5500 litrów i 8200 litrów, oszczędzają czasy jazdy i ładowania
- ⊕ Duży otwór do napełniania zapewnia proste procesy napełniania z silosu lub za pomocą ładowarki
- ⊕ Strome ściany zbiorników gwarantują ześlizgiwanie się rozsiewanego materiału także na pagórkowatym terenie
- ⊕ Gumowy pas nośny o niskim zużyciu z automatycznym sterowaniem
- ⊕ Kompaktowa plandeka odchylana, zamykająca się w bezpieczny sposób i łatwa w obsłudze
- ⊕ DüngeService – wysokiej jakości unikatowy serwis o ponad 25-letnim doświadczeniu



**5.500** lub **8.200** litrów  
pojemności zbiornika

aż do **50 km/h**  
prędkości transportowej

Do **36 m** szerokości  
roboczej



Rozsiewacze firmy  
**AMAZONE** spełniają  
wymagania europej-  
skiej normy ochrony  
środowiska.



WIĘCEJ INFORMACJI  
[www.amazone.pl/zg-b](http://www.amazone.pl/zg-b)



# Rozsiewacz wielkopowierzchniowy ZG-B

Z uniwersalnym mechanizmem rozsiewającym do nawozu i wapna



ZG-B Super 8200



ZG-B ze zbiornikami o pojemności 5500 l i 8200 l firmy AMAZONE to wydajne rozsiewacze zaczepiane, umożliwiające ekonomiczny i ekologiczny rozsiew nawozów mineralnych i wilgotnych. Ich niezawodność i prosta obsługa sprawiają, że ZG-B nadają się idealnie do stosowania w dużych zakładach, przedsiębiorstwach usługowych lub grupach producentów rolnych. Różne warianty wyposażenia i bogate akcesoria specjalne sprawiają, że ZG-B jest indywidualnym, uniwersalnym urządzeniem do wszystkich prac związanych z nawożeniem.

## Podwozie – komfort i najwyższa wydajność powierzchniowa

- ✔ Stabilne, mocne podwozie, dostosowane do prędkości do 50 km/h
- ✔ Szerokie ogumienie zmniejszające nacisk na glebę i umożliwiające pracę w najcięższych warunkach
- ✔ 7,0 do 9,8 t masy użytkowej
- ✔ Przy ogumieniu o profilu ciągnikowym możliwość rozstawu kół od 1,50 do 2,25 m
- ✔ Dzięki regulowanym, amortyzowanym zaczepom, wyższy komfort jazdy
- ✔ Większe bezpieczeństwo w ruchu drogowym zapewnione przez duże osie i hamulce (Dwuobwodowy układ hamulców pneumatycznych lub hydraulicznych)
- ✔ Duży prześwit

## Kolejne, opcjonalne korzyści:

- ✔ Możliwość zdalnej obsługi rozsiewu krawędziowego i granicznego
  - ✔ Dokładne dozowanie wykorzystujące nowoczesne systemy ważenia
  - ✔ Wygodna obsługa za pomocą terminala obsługowego (w ZG-B Drive)
- ✔ Seryjny komfort: Automatyczne sterowanie gumowym pasem nośnym gwarantujące stały, centralny bieg pasa także w najcięższych warunkach.

## Pojemny zbiornik – oszczędza czas dojazdu i załadunku

- ✔ Duży otwór zasypowy pozwala na załadunek z silosu lub ładowaczem
- ✔ Strome ściany zbiorników gwarantują ześlizgiwanie się rozsiewanego materiału także na pagórkowatym terenie
- ✔ Gumowy pas nośny o niskim zużyciu z automatycznym sterowaniem

## Przemysłana technika mechanizmu rozsiewającego – doskonały rezultat rozsiewu

- ✔ Wykonane z nierdzewnej blachy są odporne na działanie nawozu
- ✔ Dostępny mechaniczny napęd tarcz rozsiewających od WOM o liczbie 540 obr/min, 720 obr/min lub 1000 obr/min
- ✔ Bezobsługowa, mocna, pracująca w kąpielii olejowej przekładnia z zamontowaną ochroną przed przeciężeniami



# ZG-B Special i ZG-B Super –

Duża wydajność obniża koszty!



## ZG-B Special

- ✔ Mechaniczny napęd tarcz rozsiewających
- ✔ Napęd taśmy nośnej za pomocą wału przegubowego
- ✔ Pojemność zbiornika 5.500/8.200 l
- ✔ Szerokości robocze 10–36 m



## ZG-B Super

- ✔ Mechaniczny napęd tarcz rozsiewających
- ✔ Napęd pasa nośnego od koła jezdnej maszyny (aplikacja nawozów w zależności od prędkości jazdy)
- ✔ Pojemność zbiornika 5.500/8.200 l
- ✔ Szerokości robocze 10–36 m



- ✔ ZG-B Super posiada zależną od prędkości pracy regulację dawki dzięki napędowi pasa nośnego od koła jezdnej maszyny. Dawka rozsiewu jest stała także przy zróżnicowanej prędkości jazdy.
- ✔ Za pomocą skrzyni biegów (ZG-B Special / ZG-B Super) można wybierać spośród dwóch prędkości pasa w celu dozowania większych i mniejszych ilości rozsiewu.



## Solidne i niezawodne

Rozsiewacze wielkopowierzchniowe ZG-B Special i ZG-B Super są mistrzami, jeśli chodzi o tanie nawożenie. Wyposażono je w stabilny, uniwersalny mechanizm do rozsiewu wapna na szerokość do 15 metrów. Także większe jego ilości można rozdzielić równo i dokładnie.

## Uniwersalne zastosowanie

Dodatkowo oba rozsiewacze wielkopowierzchniowe ZG-B Special i ZG-B Super można wyposażyć także w tarcze rozsiewające OM, za pomocą których możliwe jest rozsiewanie nawozu mineralnego w szerokościach roboczych do 36 m. Zmiana tarcz rozsiewających przebiega bardzo prosto i szybko bez używania narzędzi.



Zasuwa dozująca wykonana ze stali nierdzewnej, służąca do ustawiania dawki rozsiewu, dobrze widoczna skala, łatwa regulacja.

Opcjonalnie: obsługa hydrauliczna i wyłączenie połówkowe za pomocą systemu podwójnej zasowy.

Stabilny, uniwersalny, dwutarczowy mechanizm rozsiewający z przekładnią w kąpeli olejowej i zabezpieczeniem przeciążeniowym do bezpośredniego napędu tarcz rozsiewających zapewnia równomierny rozdział nawet bardzo wysokich dawek nawozu.

Dostępne opcjonalnie: tarcze rozsiewające OM do rozsiewu granulowanego nawozu mineralnego.

# ZG-B Drive –

Uniwersalny i bez granic w skutecznym nawożeniu



## ZG-B Drive

- ✔ Mechaniczny napęd tarcz rozsiewających
- ✔ Elektrohydrauliczny napęd taśmy nośnej (aplikacja nawozów w zależności od prędkości jazdy)
- ✔ Przystosowany do nawożenia zmiennego za pomocą kart aplikacyjnych
- ✔ Pojemność zbiornika 5.500 / 8.200 l
- ✔ Szerokości robocze 10–36 m

## Urządzenie o wszechstronnym zastosowaniu

ZG-B Drive to naprawdę uniwersalna maszyna. Mogą ją Państwo wykorzystać zarówno do rozsiewu wilgotnego wapna jak i do granulowanych nawozów mineralnych w nawożeniu podstawowym. ZG-B Drive wykonuje swoją pracę niezawodnie i precyzyjnie w każdych warunkach. Terminal obsługowy AmaTron 3 i dostępny opcjonalnie system ważenia do ZG-B Drive są przydatne zwłaszcza

przedsiębiorstwom usługowym. Dzięki nim można określić faktycznie zużytą ilość nawozu i w razie potrzeby dostosować normę rozsiewu. Gwarantuje to równomierny przepływ rozsiewu i jest najlepszym warunkiem ekonomicznego dostarczania składników odżywczych. Kolejną zaletą: system ważenia umożliwia automatyczną dokumentację pól (ASD).

- ✔ Bezstopniowa regulacja ilości umożliwia opróżnianie podczas postoju





# Obsługa przez terminal –

## AmaBus z AmaTron 3 do ZG-B Drive

### Oszczędność kosztów i ochrona środowiska!

Wypożyczony w AmaBus ZG-B Drive można również wygodnie sterować i monitorować za pomocą AmaTron 3. Na przejrzystym wyświetlaczu zawsze widoczne są wszystkie informacje. AmaTron 3 przekonuje przejrzystą, prostą i logiczną obsługą. Ponadto AmaTron 3 umożliwia nawożenie zmienne, a dzięki regulacji ilości uzależnionej od prędkości jazdy zapewnia równomierny wynik rozsiewu.



- ✔ AmaTron 3 można stosować do wszystkich rozsiewaczy nawozów, opryskiwaczy polowych i siewników AMAZONE

### Zalety ZG-B Drive

- ✔ Bezpośrednia kontrola prędkości przez czujnik radarowy
- ✔ Proste i dowolnie dobierane dozowanie na zaswie dozującej
- ✔ Wygodna obsługa i sterowanie za pomocą AmaTron 3
- ✔ Aplikacja nawozów w zależności od prędkości jazdy dzięki sterowanemu elektrohydraulicznie gumowemu pasowi nośnemu
- ✔ Uniwersalny, dwutarczowy mechanizm rozsiewający z tarczami do rozsiewu wapna
- ✔ Opcjonalnie: Rozsiew graniczny za pomocą Limitera
- ✔ Seryjnie wyłączanie jednostronne zmniejszające przenawożenie nawozami podstawowymi
- ✔ Łatwiejsze usuwanie resztek nawozu w miejscu, z wykorzystaniem napędu hydraulicznego
- ✔ Opcjonalny system ważenia



# Technika rozsiewu AMAZONE –

Dokładność nie bierze się znikąd!



**Dokładnie:** Tarcze rozsiewające OM z odchylnymi łopatkami generują obraz rozsiewu wyróżniający się najwyższą precyzją.

**Łatwo:** Szerokość roboczą ustawia się łatwo i bez żadnych narzędzi za pomocą łopatek rozsiewających oraz zasuw dozujących.

**Szlachetnie:** Tarcze rozsiewające OM są łatwe w montażu i w całości wykonane z wysokogatunkowej stali nierdzewnej.

**Extra:** Wraz z tarczami rozsiewającymi OM są Państwo optymalnie wyposażeni także do korzystnego nawożenia pogłównego: Wystarczy podnieść seryjne, uchylne skrzydełka łopatek rozsiewających.



**Tarcze rozsiewające OM dla ZG-B:**

OM 10-16

OM 18-24

OM 24-36 (pokryte warstwą utwardzanego metalu zapewniającą większą trwałość)



# Wszystko w zielonej strefie –

## Limiter-system rozsiewu granicznego AMAZONE

### Limiter ze stali szlachetnej

Jeden z ważniejszych aspektów przy krawędziowym i granicznym rozsiewie nawozu. Limiter firmy AMAZONE umożliwia dokładny rozsiew nawozów wzdłuż granicy pola. Dbą o optymalny rozdział i eliminuje rozsiew nawozu na powierzchnię nieużytkowaną rolniczo. Jest to nie tylko rozwiązanie bardzo ekonomiczne ale także aktywnie chroniące środowisko! Operator steruje uruchamianym hydraulicznie Limiterem wygodnie i bezpośrednio ze swojego fotela.

Limiter może być przesuwany na stabilnej ramie w dużym zakresie. Żądaną funkcję (szerokość robocza, rozsiew graniczny lub krawędziowy, rodzaje nawozu) ustawiają Państwo bardzo wygodnie.

#### Zalety:

- ✔ Brak konieczności zatrzymywania się podczas rozsiewu
- ✔ Żadnego przerywania pracy
- ✔ Brak konieczności wychodzenia z ciągnika

### Limiter w akcji

Limiter opuszczany jest w wachlarz rozsiewu. Blok płytek powoduje zmianę kierunku części nawozu.

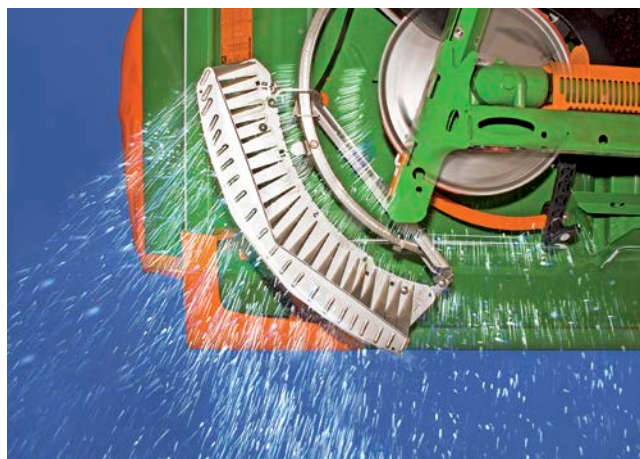

#### Wynik:

Optymalny obraz rozsiewu na granicy pola.



Limiter w położeniu roboczym – rozsiew graniczny



Podniesiony system rozsiewu granicznego

# Wyposażenie na żądanie



Składane plandeki chroniące Państwa nawóz przed wilgocią i deszczem.



Hydrauliczne zasuwki umożliwiają jednostronne zamknięcie np. przy rozsiewie nawozów podstawowych. Do rozsiewu wilgotnego wapna, suchego nawozu z kurników, suchych osadów ściekowych itd. można podnieść zasuwki korbą i jeśli to konieczne, opuścić łańcuchy rozdrabniające.



Specjaliści: Kompletna tarcza rozsiewająca do mączki kostnej z grabiami łańcuchowymi umożliwiającymi równomierny przepływ nawozu.



Dzięki dużej pojemności zbiornika czasy napełniania skrócone zostały do minimum. Można wyraźnie zwiększyć wydajność powierzchniową.



Za pomocą kalibratora można sprawdzić prędkość przepływu nawozu. W ten sposób mogą Państwo określić żądaną dawkę rozsiewu.



System ważenia umożliwia kontrolę stanu napełnienia zbiorników i ilość rozsiewu. W ZG-B Drive dodatkowo możliwa jest kalibracja rozsiewacza w miejscu.





Przy dopuszczeniu do 40 km/h:  
Duże tablice ostrzegawcze i mocne błotniki.



Pojemnik z tworzywa odpowiedni do transportu np. ruchomego stanowiska pomiarowego do sprawdzania szerokości roboczej.



Zsyp lejkowy – do pracy z nawozami granulowanymi w połączeniu z tarczami rozsiejącymi OM (ZG-B Special, ZG-B Super, ZG-B Drive).



Kamera z tyłu maszyny zapewnia bezpieczeństwo podczas manewrowania. Wykorzystywana może być w każdych warunkach również w nocy oraz podczas mrozów- posiada podgrzewany obiektyw.



Waga bez możliwości regulacyjnych, jedynie do określania masy w zbiorniku (tylko w ZG-B Special i ZG-B Super). Maksymalna prędkość maszyny wyposażonej w wagę wynosi 40 km/h.



Duże sita rusztowe – dzięki nim można optymalnie chronić swój system rozsiewu przed kamieniami i innymi obcymi przedmiotami.

# ZG-TS Truck i ZG-B Truck

Wysoka prędkość między gospodarstwem a polem



 Z wyjątkową techniką ważenia ProfisPro





✔ Zastosowanie ZG-TS Truck



✔ Zastosowanie ZG-B Truck

## Większa wydajność dzięki wysokim prędkościom transportowym

Rozsiewacze nabudowane ZG-TS i ZG-B Truck są idealnym rozwiązaniem dla przedsiębiorstw rolnych i zakładów, które muszą pokonywać duże odległości między polem a gospodarstwem. Dzięki zastosowaniu ZG-TS i ZG-B na pojeździe nośnym można pokonywać także duże odległości transportowe znacznie szybciej i przy mniejszym zużyciu paliwa. Ponadto możliwe jest stosowanie rozsiewaczy na pojazdach nośnych z większym prześwitem i rozstawem kół, w związku z czym zwiększa się spektrum zastosowań. Ponieważ ZG-TS Truck może być dostarczany także, jako rozsiewacz nabudowany z systemem ważenia online ProfisPro, wyznacza on nowe standardy także w tym obszarze zastosowania.

## Zalety ZG-TS Truck / ZG-B Truck

- ✔ większa zwrotność w gospodarstwie i na polu
- ✔ Większy komfort na drodze dzięki wyższym prędkościom transportowym
- ✔ Wykorzystanie zalet pojazdu nośnego, jak np. większy prześwit i rozstaw kół

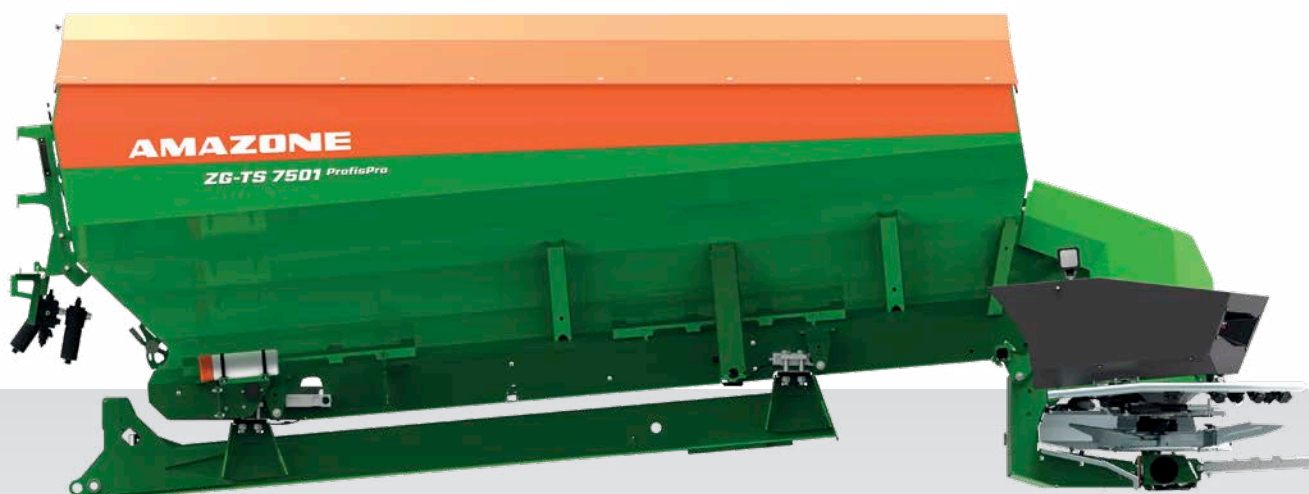

✔ Optymalny rozdział wagi dzięki zbiornikowi pochylonemu do przodu

# Serwis AMAZONE – zawsze blisko

Naszym napędem jest Wasze zadowolenie



## AMAZONE SmartService 4.0

W otoczeniu coraz bardziej skomplikowanych technologii maszynowych AMAZONE wykorzystuje za pomocą SmartService 4.0 wirtualną i rozszerzoną rzeczywistość oraz media cyfrowe do obsługi, szkoleń i prac konserwacyjnych.

- 1 **SmartTraining:** Szkolenia z obsługi złożonych maszyn wykorzystujących technologię wirtualnej rzeczywistości (VR).
- 2 **SmartLearning:** Interaktywny trening kierowców dotyczący kompleksowej obsługi maszyn ([www.amazone.de](http://www.amazone.de)).
- 3 **SmartInstruction:** Instrukcje napraw lub konserwacji dla Augmented Reality (AR) i mobilnych urządzeń końcowych.
- 4 **SmartSupport:** Bezpośrednie wsparcie na miejscu ze strony technika serwisu dla Augmented Reality (AR) i mobilnych urządzeń końcowych.





## Zadowolenie klientów to najważniejszy cel naszej pracy

Stawiamy tu na naszych kompetentnych partnerów handlowych. Są oni również partnerami serwisowymi rolników i przedsiębiorstw usługowych. Przez ciągłe szkolenia nasi handlowcy i mechanicy serwisowi są zawsze na bieżąco z najnowszym stanem techniki.

## Najlepiej jest wybrać oryginał

Wasze maszyny pracują wyjątkowo ciężko! Jakość części zamiennych i ścieralnych AMAZONE oferuje niezawodność i bezpieczeństwo, których potrzeba w efektywnej uprawie gleby, precyzyjnym siewie, profesjonalnym nawożeniu oraz skutecznej ochronie roślin.

Tylko oryginalne części zamienne i ścieralne są dokładnie dostosowane pod względem funkcjonowania oraz wytrzymałości do maszyn AMAZONE. To gwarancja optymalnych wyników pracy. Oryginalne części po przystępnych cenach zawsze się w końcu opłacają.

Dlatego warto wybrać oryginał!

### Zalety oryginalnych części zamiennych i ścieralnych

- ✔ Jakość i niezawodność
- ✔ Nowoczesność i wydajność
- ✔ Natychmiastowa dostępność
- ✔ Wyższa wartość maszyny przy odsprzedaży

## Zapewniamy doskonały serwis części zamiennych

Bazą logistyczną zaopatrzenia w części zamienne na cały świat jest centralny magazyn części w miejscowości Leeden. Zapewnia on optymalną dostępność części także do starszych maszyn.

Części zamienne można zamawiać w magazynie do godziny 17 i są one tego samego dnia wysyłane z magazynu. W nowoczesnym systemie magazynowania jest zgromadzone i przechowywane 34.000 różnych części zamiennych i ścieralnych. Codziennie załatwia się tu do 800 wysyłek do naszych klientów.

## „SmartLearning“ AMAZONE – nowe szkolenie operatorów na PC

Szkolenie internetowe „SmartLearning“ poszerza ofertę serwisową AMAZONE. Znajduje się ono na naszej stronie [www.amazone.de/smartlearning](http://www.amazone.de/smartlearning). „SmartLearning“ jest interaktywnym szkoleniem operatorów w kompleksowej obsłudze maszyn, które może być prowadzone online i offline na PC lub tablecie. Nowo oferowany serwis daje operatorom możliwość zapoznania się z obsługą nowej maszyny jeszcze przed jej pierwszym użyciem. Również doświadczeni operatorzy mogą w tym miejscu odświeżyć swoją wiedzę, aby jeszcze lepiej wykorzystać potencjał maszyn.

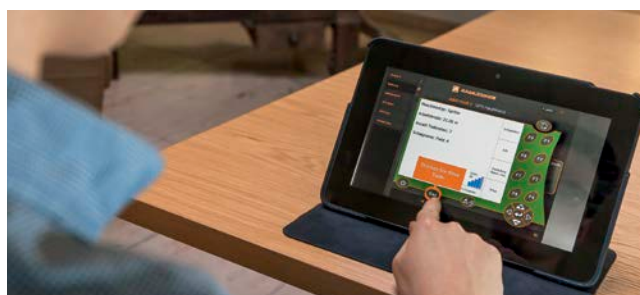

# Spreader Application Center

Wzorowo – od ponad 25 lat

## Ustawienie w roli głównej!

Dzięki Spreader Application Center firma AMAZONE jeszcze bardziej wzbogaca swoją obsługę klienta. Oprócz już istniejących obszarów laboratorium nawozowego i hali testów nawozowych, Spreader Application Center obejmuje teraz również filary „Test i trening”, „Zarządzanie danymi” oraz związany z tym „Transfer wiedzy”.

Ostatnim dwóm filarom towarzyszy restrukturyzacja, która ma na celu wejście w postępującą globalizację i cyfryzację rolnictwa. Celem Spreader Application Center jest zaofiarowanie klientowi jeszcze lepszej obsługi we wszystkich aspektach technologii nawożenia.



Laboratorium nawozowe



Hala testów nawozowych



Test i trening

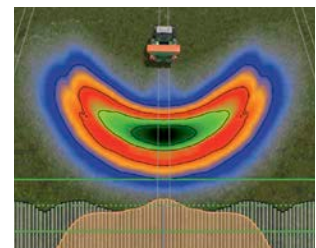

Zarządzanie danymi i transfer wiedzy

## Serwis nawozowy – Jak do nas dotrzeć:

Serwis nawozowy pracuje bez żadnych granic. Nie tylko geograficznych. Jest obojętne, czy rozsiwacz ma 1 czy 50 lat, zawsze stawiamy do dyspozycji kompetencję i niezawodność na stronie.

Internet: [www.amazone.de](http://www.amazone.de)  
 ✉ E-Mail: [duengeservice@amazone.de](mailto:duengeservice@amazone.de)  
 ☎ Telefon: +49 (0)5405 501-111  
 📞 WhatsApp: +49 (0)175-488 9573

Także, jako aplikację na iPhone i inne smartfony.



Urządzenia przenośne  
z systemem Android



Urządzenia przenośne  
z systemem iOS

## Nawóz posiada wartość złota, jeśli jest dobrze rozsiany

Serwis nawozowy AMAZONE ściśle współpracuje z renomowanymi producentami nawozów na całym świecie, aby jak najszybciej dostarczyć Państwu najlepsze wartości nastawcze. AMAZONE to światowa nazwa precyzyjnych tabel rozsiwu.

❗ „W zależności od obszaru zastosowania, teoretyczną oszczędność w ciągu godziny w wysokości od 100 do 1000 € można uzyskać przy pomocy perfekcyjnie ustawionych rozsiwaczy”. („agrarheute” – Sprawozdanie: „Rozłóżć maty i zarabiać pieniądze” · 02/2019)



# EasyCheck

Precyzyjny rozsiew jeszcze prostszy!



## Cyfrowe, mobilne stanowisko testowe w celu usprawnienia optymalizacji rozdziału poprzecznego

Zamiast naczyń pomiarowych, jak w przypadku klasycznego mobilnego stanowiska testowego, system EasyCheck składa się zaledwie z 16 lekkich gumowych mat testowych i aplikacji EasyCheck na smartfony. Maty testowe układa się w określonej odległości od ścieżki technologicznej. Następnie odpowiednie ścieżki technologiczne są nawożone, a maty z zebranymi ziarnami nawozu są fotografowane przez smartfon. Aplikacja automatycznie porównuje ilość nawozu zebraną w poszczególnych matach testowych i podaje proporcję poszczególnych rzędów. Jeśli wynik rozsiewu nie jest optymalny, aplikacja proponuje odpowiednie korekty ustawienia konkretnego rozsiewacza nawozów.



EasyCheck – aplikacja na smartfon do rozsiewaczy nawozów

❶ Nowe maty gumowe Easy Check firmy Amazone mają wiele zalet. Są mniejsze i bardziej poręczne”.

(„agrarheute” – Sprawozdanie: „Rozłożyć maty i zarabiać pieniądze” · 02/2019)



# Dane techniczne

## Rozsiewacz zaczepiany ZG-TS

Typ maszyny	ZG-TS 7501 ProfisPro	ZG-TS 10001 ProfisPro
Szerokość robocza (m)	15–54	
Pojemność zbiornika (l)	7 500	10 000
Dopuszczalny ciężar całkowity (kg)	12 500	12 500
Maks. ładowność (kg)	8 650	8 500
Wysokość napełniania (m) + statyczny promień opony	1,71	1,98
Szerokość napełniania (m)	4,09	
Głębokość napełniania (m)	1,94	
Długość całkowita (m)	7,33	
Szerokość całkowita (m), (zależnie od ogumienia)	2,48–2,90	
Wysokość całkowita (m), (zależnie od ogumienia)	2,68–3,03	2,95–3,30
Napędy tarcz rozsiewających	Zapotrzebowanie na olej z osią skrętną maks. 130 l/min Zapotrzebowanie na olej bez osi skrętnej maks. 105 l/min  Napęd hybrydowy z łączonym dośpywem oleju Zapotrzebowanie na olej z osią skrętną maks. 85 l/min Zapotrzebowanie na olej bez osi skrętnej maks. 60 l/min	
Technika ważenia	ProfisPro / System ważenia zintegrowany z ramą z czterema komorami wagowymi	
Min. masa (kg) (bez wyposażenia dodatkowego)	3 850	4 000

Ilustracje, treść i dane techniczne są niezobowiązujące! Dane techniczne są zależne od wyposażenia. Rysunki urządzenia mogą nie być zgodne z zasadami ruchu drogowego odpowiednimi dla konkretnych krajów.





## Rozsiewacz zaczepiany ZG-B

Typ maszyny	ZG-B 5500	ZG-B 8200
Pojemność zbiornika (l)	5 500	8 200
Masa własna (kg)	2.500 – 3.500	
Dopuszczalny ciężar całkowity (kg)	8 000 – 10 000	8 000 – 12 000
Masa użytkowa na drogach publicznych (kg)	5 900 – 7 700	5 800 – 9 800
Szerokość napędzania (m)	3,45	
Długość całkowita (m)	6,70	
Szerokość całkowita (m), (zależnie od ogumienia)	2,26 – 2,75	
Wysokość całkowita (m), (zależnie od ogumienia)	2,26 – 3,10	

Ilustracje, treść i dane techniczne są niezobowiązujące! Dane techniczne są zależne od wyposażenia. Rysunki urządzenia mogą nie być zgodne z zasadami ruchu drogowego odpowiednimi dla konkretnych krajów.







**AMAZONE**



**AMAZONEN-WERKE H. Dreyer GmbH & Co. KG**

Postfach 51 · D-49202 Hasbergen-Gaste · tel. +49 (0)5405 501-0 · fax +49 (0)5405 501-193

**AMAZONE Polska**

Michał Wojciechowski · ul. W. Witosa 18 · 63-000 Środa Wlkp · tel. kom 504022342 · Michal.Wojciechowski@amazone.de

Andrzej Borowiec · Rozdoły 1 · 22-424 Sitno · woj. lubelskie · tel. kom. 602 573 427 · Andrzej.Borowiec@amazone.de

Bartłomiej Chmurzyński · ul. Sportowa 44 · 83-022 Suchy Dąb · woj. pomorskie · tel. kom 728378675 · Bartek.Chmurzynski@amazone.de